

**Міністерство освіти і науки України  
Волинський національний університет  
імені Лесі Українки**

**Освітньо-професійна програма  
Журналістика і соціальні комунікації  
другого (магістерського) рівня вищої освіти  
за спеціальністю 061 Журналістика  
галузі знань 06 Журналістика  
Освітня кваліфікація: магістр журналістики**

**ЗАТВЕРДЖЕНО**  
Вченою радою ВНУ імені Лесі Українки  
Голова Вченої ради  
\_\_\_\_\_ Анатолій ЦЬОСЬ  
(протокол № \_\_\_ від «\_\_» \_\_\_\_\_ 202\_\_ р.)  
Освітньо-професійна програма вводиться в дію з \_\_\_ вересня 202\_\_ р.  
Ректор \_\_\_\_\_ Анатолій ЦЬОСЬ  
наказ № \_\_\_\_\_ від «\_\_» \_\_\_\_\_ 202\_\_ р

## ПЕРЕДМОВА

Освітньо-професійна програма є нормативним документом, який регламентує нормативні, компетентнісні, кваліфікаційні, організаційні, навчальні та методичні вимоги до підготовки магістрів у галузі знань 06 Журналістика спеціальності 061 Журналістика.

Освітньо-професійна програма заснована на компетентнісному підході підготовки професіонала в галузі знань 06 Журналістика спеціальності 061 Журналістика.

Освітньо-професійну програму розроблено з урахуванням Стандарту вищої освіти України за спеціальністю 061 Журналістика для другого (магістерського) рівня вищої освіти та згідно з вимогами Закону України «Про вищу освіту».

Освітньо-професійна програма розроблена робочою групою ВНУ імені Лесі Українки у складі:

**1. Кравченко Світлана Іванівна**, доктор наук із соціальних комунікацій, професор кафедри соціальних комунікацій Волинського національного університету імені Лесі Українки, керівник групи, **гарант програми**.

**2. Кошелюк Олена Василівна**, кандидат філологічних наук, доцент кафедри соціальних комунікацій Волинського національного університету імені Лесі Українки.

**3. Рожило Марія Андріївна**, кандидат наук із соціальних комунікацій, доцент кафедри соціальних комунікацій Волинського національного університету імені Лесі Українки.

**4. Косяк Оксана Михайлівна**, кандидат філологічних наук, доцент кафедри соціальних комунікацій Волинського національного університету імені Лесі Українки.

**5. Теребус Оксана Леонідівна**, кандидат філологічних наук, доцент кафедри соціальних комунікацій Волинського національного університету імені Лесі Українки

**6. Мошкун Андрій Вікторович** – начальник відділу інформаційної політики Волинського національного університету імені Лесі Українки, стейкхолдер (випускник спеціальності 061 Журналістика Волинського національного університету імені Лесі Українки).

**7. Горбач Юрій Анатолійович** – директор Центру журналістських розслідувань «Сила правди», стейкхолдер (випускник спеціальності 061 Журналістика Волинського національного університету імені Лесі Українки).

**8. Першута Владислав Іванович** – здобувач освіти на другому (магістерському) рівні спеціальності 061 Журналістика ОПП Журналістика і соціальні комунікації Волинського національного університету імені Лесі Українки, стейкхолдер.

Освітньо-професійну програму обговорено на засіданні кафедри соціальних комунікацій, схвалено науково-методичною комісією факультету філології та журналістики, погоджено вченою радою факультету філології та журналістики.

Освітньо-професійна програма затверджена Вченою радою Волинського національного університету імені Лесі Українки.

Порядок розробки, експертизи, затвердження і внесення змін в освітню програму регулюється Порядком формування освітніх програм та навчальних планів підготовки фахівців за першим (бакалаврським), другим (магістерським) та третім (освітньо-науковим, освітньо-творчим) рівнями вищої освіти денної (очної) та заочної форм навчання у Волинському національному університеті імені Лесі Українки та Положенням про розроблення, затвердження, моніторинг, перегляд та закриття ОП, затвердженими Вченою радою ВНУ імені Лесі Українки.

Ця освітньо-професійна програма не може бути повністю або частково відтворена, тиражована та розповсюджена без дозволу Волинського національного університету імені Лесі Українки.

**Рецензії та відгуки роботодавців, стейкхолдерів:**

**1. Профіль  
освітньо-професійної програми Журналістика і соціальні комунікації  
зі спеціальності 061 Журналістика**

<b>1 – Загальна інформація</b>	
<b>Рівень вищої освіти</b>	Другий (магістерський) рівень
<b>Ступінь вищої освіти</b>	Магістр
<b>Галузь знань</b>	06 Журналістика
<b>Спеціальність</b>	061 Журналістика
<b>Обмеження щодо форм навчання</b>	відсутні
<b>Освітня кваліфікація</b>	Магістр журналістики
<b>Кваліфікація в дипломі</b>	Ступінь вищої освіти – магістр Спеціальність – 061 Журналістика Освітньо-професійна програма Журналістика і соціальні комунікації
<b>Офіційна назва освітньої програми</b>	Освітньо-професійна програма Журналістика і соціальні комунікації другого (магістерського) рівня вищої освіти за спеціальністю 061 Журналістика галузі знань 06 Журналістика
<b>Тип диплому та обсяг освітньої програми</b>	Диплом магістра, одиничний, 90 кредитів ЄКТС, термін навчання - 1 рік 4 місяці
<b>Наявність акредитації</b>	Сертифікат про акредитацію ОПП серія УД № 03013355, термін дії - до 1 липня 2024 року
<b>Цикл/рівень</b>	Національна рамка кваліфікацій (НРК) – 7 рівень FQ-EHEA – другий цикл EQF-LLL – 7 рівень
<b>Передумови</b>	На базі НРК 6, НРК 7
<b>Мови викладання</b>	Українська
<b>Термін дії освітньої програми</b>	1 рік 4 місяці
<b>Інтернет-адреса постійного розміщення опису освітньої програми</b>	<a href="https://vnu.edu.ua">https://vnu.edu.ua</a>
<b>2 – Мета освітньо-професійної програми</b>	
Підготовка фахівця у галузі журналістики та соціальних комунікацій, який володіє необхідними знаннями, вміннями та практичними навичками для створення власного медійного продукту та здійснення інформаційно-комунікаційної діяльності в інших сферах суспільного життя.	
<b>3 – Характеристика освітньо-професійної програми</b>	

<p><b>Предметна область</b> (галузь знань, спеціальність, спеціалізація (за наявності))</p>	<p><b>Об'єкти вивчення та діяльності:</b> сучасні тренди й проблеми функціонування медіа та різних сфер соціальних комунікацій; інновації у професійній діяльності; теорія, історія та практика соціальних комунікацій, методологія досліджень соціальних комунікацій у різних її виявах і видах.</p> <p><b>Цілі навчання:</b> Формувати поглиблені знання, вміння та практичні навички для застосування у професійній журналістській діяльності та у різних сферах соціальних комунікацій (зокрема реклама, зв'язки з громадськістю та ін.) і здатність вирішувати складні комунікаційні завдання, використовуючи основні методи, методики та технології у сфері досліджень соціальних комунікацій, та впроваджувати інноваційні проекти у професійній діяльності.</p> <p><b>Теоретичний зміст предметної області:</b> охоплює загальні знання про проблеми у сфері професійної журналістської діяльності та їх вирішення за допомогою наукових досліджень і запровадження інновацій; поняття про складні проблеми у сфері соціальних комунікацій та їх вирішення за допомогою сучасних інноваційних методів і технологій.</p> <p><b>Методи, методики та технології:</b> здобувач має оволодіти основними методами, методиками й технологіями, засобами та знаряддями, що використовують у сфері досліджень комунікацій і вузькопрофесійній галузі (телевізійній, радіо, пресовій, мультимедійній журналістиці) та у сфері розробок і впровадження інновацій у професійній галузі.</p> <p><b>Інструменти та обладнання:</b> комп'ютерні системи для підготовки текстових та мультимедійних продуктів, обладнання навчального медіацентру, лабораторії міжкультурної комунікації, майстерні реклами (центри практичних компетенцій).</p>
<p><b>Орієнтація освітньої програми</b></p>	<p>Освітньо-професійна програма враховує Стандарт вищої освіти України за спеціальністю 061 Журналістика для другого (магістерського) рівня. Навчання зорієнтоване на теоретичну підготовку у сфері журналістики і соціальних комунікацій, здобуття вмінь і практичних навичок та інновацій у професійній діяльності.</p>
<p><b>Основний фокус освітньої програми та спеціалізації</b></p>	<p>Вища освіта з журналістики з фокусуванням на підготовці універсального журналіста – фахівця із журналістики, медіа і соціальних комунікацій з орієнтацією на потреби волинського регіонального медіаринку.</p> <p>Ключові слова: журналістика, соціальні комунікації, медіаекспертиза, реклама та зв'язки з громадськістю, грантменеджмент, медіааналітика, інноваційні проекти.</p>
<p><b>Особливості програми</b></p>	<ul style="list-style-type: none"> <li>- практикоорієнтована освітньо-професійна програма (22,2% - 20 кредитів відведено на проєктний практикум, виробничу і переддипломну практику);</li> <li>- до освітнього процесу долучені журналісти-практики та редактори волинських медіа;</li> <li>- передбачене вивчення іноземної мови для провадження ефективної професійної діяльності та/або можливості апробації кваліфікаційних робіт (проєктів) в іншомовних виданнях для іноземної аудиторії;</li> <li>- здобувачі вищої освіти та НПП залучаються до участі в інноваційних проєктах для набуття досвіду розробок та впровадження інновацій у професійній галузі.</li> </ul>

<b>4 – Придатність випускників до працевлаштування та подальшого навчання</b>	
<b>Придатність до працевлаштування</b>	Випускник може працювати у редакціях ЗМІ, інформаційних агентствах, пресслужбах, видавництвах тощо – як місцевого, регіонального, так і національного та міжнародного рівнів, на посадах, відповідно до Класифікатора професій ДК 003:2010: 2433. 2 Професіонали в галузі інформації та інформаційні аналітики 2451.2 Журналіст, Редактор, Журналіст мультимедійних видань засобів масової інформації, Редактор мультимедійних видань засобів масової інформації, Редактор відповідальний, Кореспондент, Кореспондент власний, Ведучий програми, Випусковий редактор, Інокореспондент, Коментатор, Член головної редакції, Член колегії (редакційної) 2419.2 Рекламист
<b>Подальше навчання</b>	Можливість продовжити навчання на третьому (освітньо-науковому) рівні освіти та здобувати додаткові кваліфікації у системі освіти дорослих, післядипломній освіті.
<b>5 – Викладання та оцінювання</b>	
<b>Викладання та навчання</b>	Навчання за освітньо-професійною програмою проблемно і практично орієнтоване, враховує студентоцентризований та індивідуально-особистісний підходи. Лекції мають науково-пізнавальний характер і відбуваються із використанням інноваційних технологій (використання можливостей zoom, moodle, онлайн-інструментів, цифрових технологій тощо). Практичні заняття поєднують прикладні та аналітичні форми роботи, які базуються на залученні здобувачів до дискусій, виконання проєктів, роботи у групах, обміну досвідом тощо. Проєктний практикум передбачає вивчення досвіду різних медіапроєктів та формування концепції власного медіапроєкту. Виробнича практика проходить у редакціях медіа. Кваліфікаційна робота (проєкт) має прикладний характер.
<b>Оцінювання</b>	Оцінювання відбувається за рейтинговою системою (ЄКТС), що передбачає оцінювання студентів за усіма видами аудиторної та позааудиторної освітньої діяльності (поточний, модульний, підсумковий контроль); модульні контрольні роботи, індивідуальні проєктні роботи, презентації, тестування, заліки, звіти про практику, екзамени, атестація (захист кваліфікаційної роботи).
<b>6 – Перелік компетентностей випускника</b>	
<b>Інтегральна компетентність (ІК)</b>	Здатність розв'язувати складні завдання і вирішувати складні проблеми у галузі журналістики і соціальних комунікацій, проводити дослідження та запроваджувати інновації у невизначених умовах і вимогах у сфері медіа, володіти інформаційно-комунікаційними технологіями для здійснення практичної професійної діяльності.

**Загальні  
компетентності  
(ЗК)**

- ЗК01. Здатність до абстрактного та критичного мислення, аналізу проблем і ситуацій, до пошуку, збирання, аналізу та синтезу інформації з різних джерел.
- ЗК02. Здатність планувати час та управляти ним для досягнення поставлених цілей, вміння спланувати роботу в колективі.
- ЗК03. Здатність генерувати нові ідеї та нестандартні рішення і використовувати їх для креативного вирішення проблем і виконання завдань у сфері соціальних комунікацій.
- ЗК04. Здатність спілкуватися іноземною мовою усно і письмово, використовувати іноземні мови у своїй професійній діяльності.
- ЗК05. Здатність до пошуку, оброблення та аналізу інформації з різних джерел.
- ЗК06. Здатність приймати обґрунтовані рішення, знаходити переконливі аргументи для партнерів і колег у їх правильності, бути критичним і самокритичним.
- ЗК07. Здатність розробляти проекти, управляти ними, організувати і координувати діяльність учасників проекту, здатність працювати в команді.
- ЗК08. Здатність спілкуватися з представниками інших професійних груп, виявляти ініціативу та підприємливість, вміння співпрацювати у колективі для вирішення колективних завдань і мотивувати людей для досягнення спільних цілей.
- ЗК09. Здатність оцінювати та забезпечувати якість виконуваних робіт, спілкуватися з колегами, аналізувати отримані результати.
- ЗК10. Здатність використовувати інформаційні та комунікаційні технології у професійній діяльності.

**Спеціальні (фахові,  
предметні)  
компетентності  
(СК)**

СК01. Здатність використовувати спеціалізовані концептуальні знання з журналістики і соціальних комунікацій, новітні технологічні досягнення, набуті у процесі навчання, у своїй професійній діяльності, здатність до володіння усіма сучасними методами збору інформації, аналізу та обробки даних із врахуванням особливостей сучасного суспільного розвитку.

СК02. Здатність критично осмислювати проблеми у професійній діяльності із врахуванням знань із різних сфер суспільного життя, володіти глибокими знаннями з різних галузей, створювати інформаційний контент у різних тематичних напрямках і для різних видів медіа.

СК03. Здатність приймати ефективні рішення, виконувати складні журналістські завдання і вирішувати складні суспільно-комунікативні проблеми у нестандартних умовах і непередбачуваних ситуаціях, володіти навичками журналістської роботи в екстремальних ситуаціях, в умовах неповної чи недостатньої інформації та суперечливих вимог, володіти навичками інформаційної, психологічної та медіабезпеки.

СК04. Здатність управляти робочими або навчальними процесами, проводити дослідницьку діяльність у галузі соціальних комунікацій, застосовувати загальнонаукові та спеціальні методи дослідження, працювати із різними джерелами інформації, постійно поглиблювати знання зі сфери журналістської спеціалізації, проводити аналітичну та/або інноваційну діяльність у галузі соціальних комунікацій (реклама, PR, публічна комунікація та ін.). здійснювати моніторинг медіа.

СК05. Здатність оперативно збирати інформацію, використовуючи різноманітні комунікативні навички, відокремлювати факти від коментарів, перевіряти інформацію, дотримуватись професійних стандартів і журналістської етики, зрозуміло і недвозначно доносити власні висновки, вміло й професійно поєднувати різні форми передачі контенту з використанням сучасних інформаційних технологій.

СК06. Здатність інтегрувати знання та розв'язувати складні задачі журналістики, приймати рішення у складних і непередбачуваних умовах професійної діяльності, нести відповідальність за результати журналістської та комунікативної діяльності, володіти високою мовною компетентністю та навичками візуальної комунікації, здатність до фахового аналізу сучасних медіа.

СК07. Здатність працювати у команді, володіти соціальними навичками, переконливо доводити власну думку у редакції, показувати свою відповідальність за розвиток професійного знання та обов'язки у колективі, давати критичну оцінку власній роботі і стратегічному розвитку команди, знаходити оптимальні рішення.

СК08. Здатність до планування подальшого автономного та самостійного професійного вдосконалення, поглиблення загальних і спеціалізованих знань із журналістики та соціальних комунікацій на сучасному рівні, вміння професійно організовувати та планувати діяльність різних медіаплатформ і соціальних медіа.



## 7 – Програмні результати навчання

ПР01. Працювати як універсальний журналіст, створювати контент різних жанрів для різних видів медіа та різних сфер соціальних комунікацій, приймати ефективні рішення з проблем журналістики в умовах багатокритеріальності, неповних чи суперечливих інформації та вимог.

ПР02. Планувати створення різноманітного інформаційного контенту із застосуванням сучасних інформаційно-комунікативних технологій, використовуючи набуті знання, аналізувати комунікативні ситуації та оцінювати (передбачувати) їх результати, аналізувати та оцінювати потенційний вплив розвитку технологій на стан журналістики.

ПР03. Вміти проводити збір, інтегрований аналіз та узагальнення інформації з різних джерел, перевіряти її на достовірність, відстоювати власну професійну позицію, критично оцінювати свій журналістський матеріал та медіапродукт своїх колег, спираючись на правові та етичні норми і професійні стандарти.

ПР04. Використовувати державну мову та іноземні мови у своїй професійній діяльності.

ПР05. Розробляти план та шляхи вирішення виявленої суспільної проблеми, застосовуючи сучасні методи збирання, обробки, інтерпретації та поширення інформації, генерувати нові ідеї та використовувати сучасні технології для створення медіапродуктів.

ПР06. Вміти оцінювати достовірність інформації та надійність джерел, ефективно опрацьовувати та використовувати, аналізувати та робити висновки про результативність (соціальний вплив) створеного медіапродукту чи вирішеної комунікативної ситуації.

ПР07. Вміти проводити моніторинг діяльності медіа та з'ясувати провідні тенденції медіаринку, аналізувати їх в умовах нових викликів, дискутувати зі складних комунікаційних проблем, пропонувати варіанти їх вирішення.

ПР08. Показувати проблемні питання у діяльності сучасних медіа організацій та аргументовано висвітлювати шляхи їх вирішення, використовувати передові знання і методики дослідження діяльності і створення нових медіаінституцій.

ПР09. Проводити порівняльний аналіз законодавчої бази та діяльності окремих медіаінституцій України та країн Європейського Союзу, вміти розробляти та здійснювати управління медіапроектами, що потребують певних стратегічних підходів та навичок soft skills.

ПР10. Застосовувати спеціалізовані концептуальні новітні знання з соціальних комунікацій при плануванні перспектив розвитку різних сфер інформаційної діяльності, мати практичні навички розв'язання проблем, пов'язаних із організацією медіаустанов та інституцій.

ПР11. Оцінювати проблемні питання професійної діяльності, застосовуючи знання з різних предметних галузей, опановувати інноваційні методи роботи, форми участі у розробці проєктів документів, що регламентують діяльність в усіх сферах журналістики, обґрунтовувати їх суспільну потребу та прогнозувати результати їх впливу на суспільство.

ПР12. Здійснювати пошук необхідних знань для планування журналістських матеріалів для різних соціальних груп населення, враховуючи соціальні запити суспільства, розробляти та реалізовувати інноваційні та дослідницькі проєкти у сфері журналістики.

ПР13. Організовувати роботу колективу, забезпечувати професійний його розвиток і досягнення поставлених цілей, опитування аудиторії в умовах виробничої діяльності, прогнозувати реакцію соціуму на суспільні проблеми та медійні продукти.

ПР14. Вміти застосовувати нові підходи у ситуаціях зміни професійного середовища, оновлювати професійні компетенції для вирішення різноманітних проблемних комунікативних ситуацій.

ПР15. Здійснювати комунікацію з колегами, планувати та виконувати самостійну і командну роботу.

ПР16. Вміти організувати роботу редакції різних видів медіа або структурного відділу, що відповідає за інформаційно-комунікаційну діяльність.

ПР17. Дотримуватися принципів і правил медіабезпеки, журналістської етики та професійних стандартів, використовувати їх у професійній діяльності.

<b>8 – Ресурсне забезпечення реалізації програми</b>	
<b>Кадрове забезпечення</b>	Склад кафедри, яка забезпечує викладання за освітньо-професійною програмою, а також інші науково-педагогічні працівники та журналісти-практики, залучені до викладання за ОПП, відповідають профілю і напряму ОК, мають стаж роботи за фахом (педагогічний або практичний), з них освітній процес забезпечують не менше 10% дисциплін доктори наук професори. Викладачі, які забезпечують ОК циклу професійної підготовки, мають відповідні до ОПП наукові ступені та/або вчені звання за спеціальністю журналістика/соціальні комунікації/видавнича справа та редагування або спорідненими спеціальностями (або базову журналістську освіту та/або практичний досвід роботи у галузі журналістики).
<b>Матеріально-технічне забезпечення</b>	Матеріально-технічне забезпечення дає можливість провадити процес навчання за освітньою програмою і практикуватися у виготовленні медіапродукту, редагуванні медіаконтенту: функціонує навчальний медіацентр факультету філології та журналістики, оснащений ноутбуком, радіомікшером, теле-, фотокамерами, телеекраном, освітлювальними приладами, мікрофонами тощо), лабораторія міжкультурної комунікації з ПК, принтером, вебкамерами, телевізором, майстерня реклами, у якій до послуг здобувачів є ПК, телевізор. НПП та здобувачі освіти також використовують університетську матеріально-технічну базу, зокрема, ресурси відділу технічних засобів навчання «Центр інноваційних технологій та комп'ютерного тестування», що об'єднує 22 комп'ютерні лабораторії загальною площею 939, 9 кв. м. 293 комп'ютери Центру об'єднані у корпоративну мережу з підключенням до глобальної мережі Інтернет (загалом університет надає для реалізації освітнього процесу близько 1000 одиниць комп'ютерної техніки). Навчальний корпус факультету філології та журналістики під'єднано до інтернет-мережі через безкоштовний Wi-Fi (є можливість використання інтернету через власні мобільні пристрої та персональні комп'ютери). В освітньому процесі використовується вся інфраструктура ЗВО – спортивний комплекс, стадіон, спортзал, актові та конференційні зали і т. д. До навчального корпусу забезпечений доступ особам із особливими потребами та облаштоване укриття.
<b>Інформаційне та навчально-методичне забезпечення</b>	Інформаційне та навчально-методичне забезпечення відбувається через офіційний сайт університету, сторінку факультету філології та журналістики, систему інституційного репозитарію Бібліотеки Волинського національного університету імені Лесі Українки (із науковими працями, методичними розробками НПП можна ознайомитися на сайті Бібліотеки). Через репозитарій Бібліотеки надається доступ до періодичних видань, а також – до фонду кваліфікаційних робіт. Окремі ОК за освітньою програмою можна опанувати через систему Moodle (за умов дистанційного чи змішаного навчання), хмарні сервіси Microsoft, Office 365. Для комунікації зі здобувачами також використовуються сторінки та чати факультету і кафедри у соцмережах та месенджерах.
<b>9 – Академічна мобільність</b>	
<b>Національна кредитна мобільність</b>	Відповідно до договорів про співробітництво між ВНУ імені Лесі Українки та іншими закладами вищої освіти України (Положення про порядок реалізації права на академічну мобільність учасників освітнього процесу від 29.06.2022 року).

<b>Міжнародна кредитна мобільність</b>	Право на академічну мобільність здобувачів освіти здійснюється на підставі угод про співробітництво між ВНУ імені Лесі Українки та іноземними закладами вищої освіти (науковими установами) та їхніми основними структурними підрозділами (ЗВО-партнерами) (Положення про порядок реалізації права на академічну мобільність учасників освітнього процесу від 29.06.2022 року).
<b>Навчання іноземних здобувачів вищої освіти</b>	Навчання іноземних здобувачів здійснюється на загальних підставах відповідно до чинного законодавства України та організаційно-розпорядчих документів університету. За умови володіння українською мовою.

## 2. Перелік компонентів освітньо-професійної програми та їх логічна послідовність

### 2.1. Перелік компонентів ОП

Код н/д (номер п/п)	Компоненти освітньої програми (навчальні дисципліни, практики, кваліфікаційна робота)	Кількість кредитів	Форма підсумк. контролю
1	2	3	4
<b>Обов'язкові компоненти ОП</b>			
<b>Цикл загальної підготовки</b>			
ОК 1	Студії з журналістської майстерності	5	Екзамен
ОК 2	Наукова комунікація іноземною мовою	3	Залік
ОК 3	Методика експертної діяльності в медіагалузі	3	Екзамен
ОК 4	Управління медіапроєктами і грантменеджмент	3	Екзамен
	Всього кредитів за циклом		14
<b>Цикл професійної підготовки</b>			
ОК 5	Теорія та історія соціальних комунікацій	5	Екзамен
ОК 6	Сучасні медіатренди та світові медіасистеми	5	Екзамен
ОК 7	Реклама та зв'язки з громадськістю в медіадискурсі	4	Екзамен
ОК 8	Новітні видавничі стратегії	4	Екзамен
ОК 9	Аналітика цифрових медіа	4	Екзамен
ОК 10	Кросмедійна комунікація	4	Екзамен
ОК 11	Виробнича практика	11	Залік
ОК 12	Проектний практикум	3	Залік
ОК 13	Переддипломна практика	6	Залік
ОК 14	Кваліфікаційна робота	6	Атестація
	Всього кредитів за циклом		52
Загальний обсяг обов'язкових компонентів		66 кредитів	
<b>Цикл вибірових освітніх компонентів</b>			
ВК 1	Вибірковий ОК 1	4	Залік
ВК 2	Вибірковий ОК 2	4	Залік
ВК 3	Вибірковий ОК 3	4	Залік
ВК 4	Вибірковий ОК 4	4	Залік
ВК 5	Вибірковий ОК 5	4	Залік
ВК 6	Вибірковий ОК 6	4	Залік
Загальний обсяг вибірових компонентів		24 кредити	
Загальний обсяг освітньої програми		90 кредитів	

**2.2. Структурно-логічна схема  
ОПП Журналістика і соціальні комунікації  
Освітній рівень: магістр**

Семестр 1	Семестр 2	Семестр 3
Студії з журналістської майстерності	Наукова комунікація іноземною мовою	Управління медіапроєктами і грантменеджмент
		Методика експертної діяльності в медіагалузі
Теорія та історія соціальних комунікацій	Аналітика цифрових медіа	Новітні видавничі стратегії
Сучасні медіатренди та світові медіасистеми	Кросмедійна комунікація	Переддипломна практика
Реклама та зв'язки з громадськістю в медіадискурсі	Виробнича практика	
Проектний практикум		
Вибірковий ОК 1	Вибірковий ОК 3	Вибірковий ОК 5
Вибірковий ОК 2	Вибірковий ОК 4	Вибірковий ОК 6
Кваліфікаційна робота		

### 2.3. Структурно-логічна схема освітньо-професійної програми

1 семестр

2 семестр

3 семестр

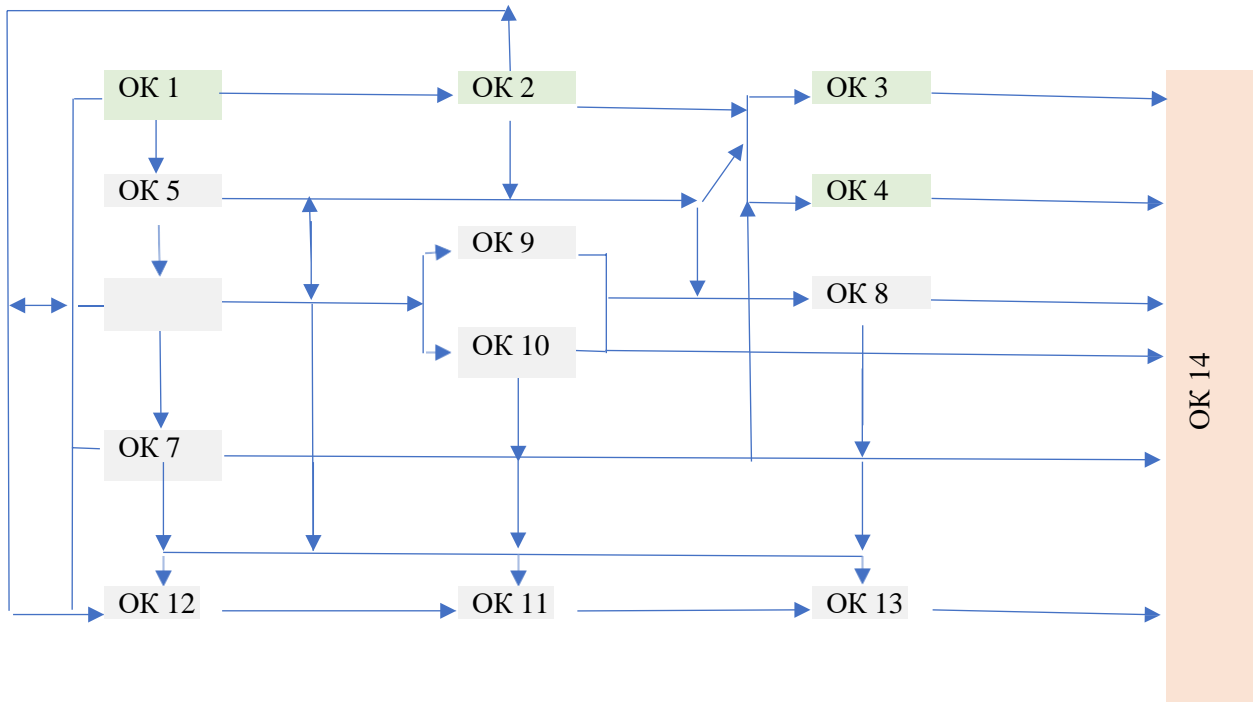



**6. Матриця забезпечення програмних результатів навчання (ПРН) відповідними компонентами освітньо-професійної програми**

	ПРН 1	ПРН 2	ПРН 3	ПРН 4	ПРН 5	ПРН 6	ПРН 7	ПРН 8	ПРН 9	ПРН 10	ПРН 11	ПРН 12	ПРН 13	ПРН 14	ПРН 15	ПРН 16	ПРН 17
ОК 1	+	+	+	+	+			+		+	+	+		+	+	+	+
ОК 2	+			+												+	+
ОК 3	+		+	+	+	+		+		+	+		+	+	+		+
ОК 4	+	+		+	+	+	+	+	+	+	+	+	+			+	+
ОК 5	+			+	+	+		+		+	+		+		+		+
ОК 6	+		+	+	+		+	+		+	+			+		+	+
ОК 7	+	+	+	+		+			+	+	+	+	+	+	+	+	+
ОК 8	+		+	+	+	+	+	+	+	+	+		+	+	+	+	+
ОК 9	+	+	+	+	+	+		+	+	+	+		+	+		+	+
ОК 10	+	+	+	+	+	+				+	+	+	+	+	+	+	+
ОК 11	+	+	+	+	+	+		+		+	+	+	+	+	+	+	+
ОК 12	+	+	+	+			+	+	+	+	+	+		+	+	+	+
ОК 13	+	+	+	+	+	+				+	+	+		+	+		+
ОК 14	+	+	+	+	+	+	+	+	+	+	+	+		+	+		+

Гарант ОПП



проф. С. І. Кравченко