

ПРОЄКТ

МІНІСТЕРСТВО ОСВІТИ І НАУКИ УКРАЇНИ
ВОЛИНСЬКИЙ НАЦІОНАЛЬНИЙ УНІВЕРСИТЕТ ІМЕНІ
ЛЕСІ УКРАЇНКИ

ОСВІТНЬО-ПРОФЕСІЙНА ПРОГРАМА
**Образотворче мистецтво, декоративне мистецтво,
реставрація**

Першого (бакалаврського) рівня вищої освіти
за спеціальністю 023 Образотворче мистецтво, декоративне
мистецтво, реставрація
галузі 02 Культура і мистецтво

Освітня кваліфікація: бакалавр образотворчого мистецтва,
декоративного мистецтва, реставрації.

Професійна кваліфікація: художник-виконавець

ЗАТВЕРДЖЕНО
Вченою радою ВНУ імені Лесі Українки
Голова Вченої ради

протокол №__ від «__» _____ 2024 р.

Освітня програма вводиться в дію з _____ 2024 р.
Ректор _____ **Анатолій ЦЬОСЬ**
наказ №__ від «__» _____ 2024 р.

ПЕРЕДМОВА

Освітньо-професійна програма «Образотворче мистецтво, декоративне мистецтво, реставрація» є нормативним документом, який регламентує нормативні, компетентності, кваліфікаційні, організаційні, навчальні та методичні вимоги до підготовки магістрів у галузі знань 02 Культура і мистецтво спеціальності 023 Образотворче мистецтво, декоративне мистецтво, реставрація.

Освітньо-професійна програма «Образотворче мистецтво, декоративне мистецтво, реставрація» розроблена на підставі Закону України «Про вищу освіту», та стандарту вищої освіти за спеціальністю 023 Образотворче мистецтво, декоративне мистецтво, реставрація (наказ МОН № 726 від 24.05.2019 р.)

Розроблена проектною групою у складі:

1. Панфілова Олександра Георгіївна, кандидат мистецтвознавства, доцент, доцент кафедри образотворчого мистецтва ВНУ імені Лесі Українки; гарант;

2. Каленюк Ольга Миколаївна, кандидат педагогічних наук, доцент, доцент кафедри образотворчого мистецтва ВНУ імені Лесі Українки;

3. Прокопович Тетяна Анатоліївна, кандидат психологічних наук, доцент, доцент кафедри образотворчого мистецтва ВНУ імені Лесі Українки;

Зовнішні рецензенти:

Освітня програма погоджена вченою радою факультету, та Вченою радою Волинського національного університету імені Лесі Українки. Порядок розробки, експертизи, затвердження і внесення змін в освітню програму регулюється Порядком формування освітніх програм та навчальних

планів підготовки фахівців за першим (бакалаврським), другим (магістерським) у Волинському національному університеті імені Лесі Українки та Положенням про розроблення, затвердження, моніторинг, перегляд та закриття освітніх програм у Волинському національному університеті імені Лесі Українки, затвердженими Вченою радою ВНУ імені Лесі Українки. Ця освітня програма не може бути повністю або частково відтворена, тиражована та розповсюджена без дозволу Волинського національного університету імені Лесі Українки.

**1. Профіль освітньої програми зі спеціальності
023 Образотворче мистецтво, декоративне мистецтво, реставрація**

1 – Загальна інформація	
Повна назва вищого навчального закладу та структурного підрозділу	Волинський національний університет імені Лесі Українки, факультет культури і мистецтв, кафедра образотворчого мистецтва
Ступінь вищої освіти та назва кваліфікації мовою оригіналу	Ступінь вищої освіти: бакалавр. Освітня кваліфікація: бакалавр образотворчого мистецтва, декоративного мистецтва, реставрації. Професійна кваліфікація: художник-виконавець
Офіційна назва освітньої програми	Образотворче мистецтво, декоративне мистецтво, реставрація
Тип диплому та обсяг освітньої програми	Диплом бакалавра, одиничний, 240 кредитів ЄКТС. Термін навчання 3,10 роки
Наявність акредитації	Сертифікат про акредитацію Серія НД № _____ - Державна акредитаційна комісія - Україна Період акредитації до 10.03.2023
Цикл/рівень	НРК України - 6 рівень, FQ-ENEА – перший цикл EQF-LLL – 6 рівень
Передумови	Наявність атестата про повну загальну середню освіту, диплома молодшого спеціаліста/ молодшого бакалавра
Мова викладання	Українська
Термін дії освітньої програми	3 роки 10 місяців
Інтернет-адреса постійного розміщення опису освітньої програми	
2 – Мета освітньої програми	
<p>Формування здатності студентів до вирішення творчо-прикладних завдань образотворчого мистецтва, декоративного мистецтва та реставрації</p> <p>Формування та розвиток загальних і професійних компетентностей у галузі образотворчого мистецтва, декоративного мистецтва та реставрації в контексті художньої обробки бурштину. вивчення напрямків сучасного образотворчого мистецтва та його інтерпретації через оздоблення бурштину, усвідомлення закономірностей розвитку образотворення в матеріалі для створення високохудожніх творів мистецтва, отримання навичок розв'язання складних типових задач у мистецькій галузі професійної діяльності; застосування практичних навичок у мистецькій сфері (виробничі функції); генерування нових ідей (креативність); розвиток навичок використання інформаційних технологій; формування здатності працювати у світовому</p>	

мистецькому контексті.

3 – Характеристика освітньої програми

Предметна область (галузь знань, спеціальність, спеціалізація (за наявності))	<p>Галузь знань – 02 Культура і мистецтво Спеціальність – 023 Образотворче мистецтво, декоративне мистецтво, реставрація Об’єкт вивчення: цілісний продукт предметно-просторового та візуального середовища. Цілі навчання: формування фахівців, здатних розв’язувати складні задачі та практичні проблеми в галузі образотворчого мистецтва, декоративного мистецтва та реставрації або в процесі навчання, що передбачає проведення наукових досліджень та/або здійснення інновацій та характеризується комплексністю та невизначеністю умов і вимог. Теоретичний зміст предметної області: поняття, концепції, принципи та їх використання для забезпечення якості створення/реставрації мистецьких об’єктів та розширення візуально-інформаційного простору мистецьких практик. Методи, методики та технології: теорія і методологія проведення наукових досліджень у сфері образотворчого мистецтва, декоративного мистецтва і реставрації, інноваційні методики у мистецькій сфері, методика викладання фахових дисциплін. Інструменти та обладнання пов’язані з процесом створення творів мистецтва різних видів та жанрів; обладнання для дослідження та зберігання творів. Співвідношення обсягів основних компонентів освітньої програми: Нормативні навчальні дисципліни – 180 кредитів ЄКТС (75%), Вибіркові навчальні дисципліни – 60 кредитів ЄКТС (25%)</p>
Орієнтація освітньої програми	Освітньо-професійна, спрямована на підготовку фахівців здатних розв’язувати складні спеціалізовані задачі та практичні проблеми у галузі образотворчого мистецтва, декоративного мистецтва, що передбачає застосування певних вмінь, теорій, положень і методів мистецької діяльності, а також фахівців здатних генерувати авторські інноваційні пошуки в практику сучасного мистецтва.
Основний фокус освітньої програми та спеціалізації	Освітньо-професійна програма передбачає всебічне вивчення багатогранності класичних і сучасних теорій і практик світового та українського мистецтва та їх відображення в образотворчому мистецтві Волинського краю, а також здійснення інноваційних мистецьких практик з орієнтацією на актуальні процеси у світовому мистецькому просторі.
Особливості програми	Комплексне надання знань, умінь та навичок, образотворчого, декоративного мистецтва та реставрації, які забезпечують формування системи загальних і фахових компетентностей у здобувачів освітньої і професійної кваліфікації відповідної спеціальності.

4 – Придатність випусників до працевлаштування та подальшого навчання	
Придатність до працевлаштування	Сфера працевлаштування – підприємства, організації або студії з наданням творчим послуг у галузі образотворчого, декоративного мистецтва та реставрації. Професійні назви робіт: Художник-виконавець (3467) Художник-оформлювач (3471-25256)
Подальше навчання	Навчання для розвитку та самовдосконалення в професійній та науковій сферах діяльності, а також інших споріднених галузях наукових знань : - навчання за другим (магістерським) рівнем вищої освіти; - освітні програми, дослідницькі гранти та стипендії (у тому числі й за кордоном), що містять додаткові освітні компоненти.
5 – Викладання та оцінювання	
Викладання та навчання	Загальний стиль навчання студентоцентрований (student-centered education), передбачається поєднання проблемно-орієнтованого навчання з індивідуально-творчим. Викладання навчального матеріалу у формі лекцій, практичних (семінарів) та лабораторних занять, а також виконання самостійної навчальної і дослідницької роботи у поєднанні з розв'язуванням практичних кейсів та проєктів, виробничих практик, консультації із викладачами, що забезпечує практичну орієнтованість та творчу спрямованість здобувачів
Оцінювання	Накопичувальна кредитно-модульна система, що передбачає оцінювання студентів за усі види аудиторної та самостійної роботи, яка спрямована на опанування навчального навантаження з освітньої програми: поточний, модульний, підсумковий контроль, заліки, екзамени у формі тестувань, презентацій, виконання практичних завдань, переглядів та усних відповідей.
6. Програмні компетентності	
Інтегральна компетентність (ІК)	Здатність розв'язувати складні спеціалізовані завдання та практичні проблеми у галузі образотворчого мистецтва, декоративного мистецтва, реставрації творів мистецтва або у процесі навчання, що передбачає застосування певних теорій, положень і методів та характеризується певною невизначеністю умов.
Загальні компетентності (ЗК)	ЗК 1. Здатність реалізовувати свої права і обов'язки як члена суспільства, прав і свобод людини і громадянина в Україні. ЗК 2. Здатність зберігати і примножувати культурно-мистецькі, екологічні, моральні, наукові цінності і досягнення суспільства на основі розуміння історії та закономірностей розвитку предметної області, її місця у загальній системі знань про природу і суспільство. ЗК 3. Здатність спілкуватися державною мовою як усно, такі

	<p>письмово.</p> <p>ЗК 4. Здатність спілкуватися іноземною мовою.</p> <p>ЗК 5. Здатність до абстрактного мислення, аналізу та синтезу.</p> <p>ЗК 6. Здатність застосовувати знання у практичних ситуаціях.</p> <p>ЗК 7. Навички використання інформаційних і комунікаційних технологій.</p> <p>ЗК 8. Здатність до пошуку, оброблення та аналізу інформації з різних джерел.</p> <p>ЗК 9. Здатність генерувати нові ідеї (креативність).</p> <p>ЗК 10. Навички міжособистісної взаємодії.</p> <p>ЗК 11. Здатність оцінювати та забезпечувати якість виконуваних робіт.</p> <p>ЗК 12. Цінування та повага різноманітності та мультикультурності.</p> <p>ЗК 13. Здатність працювати в міжнародному контексті.</p>
<p>Спеціальні (фахові, предметні) компетентності (СК)</p>	<p>СК 1. Здатність розуміти базові теоретичні та практичні закономірності створення цілісного продукту предметно-просторового та візуального середовища.</p> <p>СК 2. Здатність володіти основними класичними і сучасними категоріями та концепціями мистецтвознавчої науки.</p> <p>СК 3. Здатність формулювати цілі особистісного і професійного розвитку та умови їх досягнення, враховуючи тенденції розвитку галузі професійної діяльності, етапів професійного зростання та індивідуально-особистісних особливостей.</p> <p>СК 4. Здатність оволодівати різними техніками та технологіями роботи у відповідних матеріалах.</p> <p>СК 5. Здатність генерувати авторські інноваційні пошуки в практику сучасного мистецтва та здійснювати творчу діяльність використовуючи власну образно-асоціативну, стилістичну та пластичну мову художнього твору.</p> <p>СК 6. Здатність інтерпретувати смисли та засоби їх втілення у мистецькому творі.</p> <p>СК 7. Здатність адаптувати творчу (індивідуальну та колективну) діяльність до вимог і умов споживача.</p> <p>СК 8. Здатність проводити аналіз та систематизацію зібраної інформації, діагностику стану збереженості матеріально-предметної структури твору мистецтва, формулювати кінцеву мету реставраційного втручання.</p> <p>СК 9. Здатність використовувати професійні знання у практичній та мистецтвознавчій діяльності.</p> <p>СК 10. Здатність усвідомлювати важливість виконання своєї частини роботи в команді; визначати пріоритети професійної діяльності.</p> <p>СК 11. Здатність проводити сучасне науково-аналітичне мистецтвознавче дослідження з використанням професійних знань у практичній та дослідницькій роботі.</p> <p>СК 12. Здатність презентувати художні твори та мистецтвознавчі дослідження у вітчизняному та</p>

	<p>міжнародному контекстах. СК 13. Здатність викладати фахові дисципліни у дитячих спеціалізованих художніх та мистецьких закладах освіти.</p>
7. Програмні результати навчання	
<p>Програмні результати навчання (ПР)</p>	<p>ПР 01. Застосовувати комплексний художній підхід для створення цілісного образу.</p> <p>ПР 02. Виявляти сучасні знання і розуміння предметної галузі та сфери професійної діяльності, застосовувати набуті знання у практичних ситуаціях.</p> <p>ПР 03. Застосовувати основні правила морфології та синтаксису для розуміння текстів державною та іноземною мовами, формувати різні типи документів професійного спрямування згідно з вимогами усного і писемного мовлення.</p> <p>ПР 04. Орієнтуватися в розмаїтті сучасних програмних та апаратних засобів, використовувати знання і навички роботи з фаховим комп'ютерним забезпеченням.</p> <p>ПР 05. Аналізувати та обробляти інформацію з різних джерел</p> <p>ПР 06. Застосовувати знання з композиції, розробляти формальні площинні, об'ємні та просторові композиційні рішення і виконувати їх у відповідних техніках та матеріалах.</p> <p>ПР 07. Відображати морфологічні, стильові та кольоро-фактурні властивості об'єктів образотворчого і декоративного мистецтва, сценографії, реставрації та використовувати існуючі методики реставрації творів мистецтва в практичній діяльності за фахом.</p> <p>ПР 08. Аналізувати, стилізувати, інтерпретувати та трансформувати об'єкти (як джерела творчого натхнення) для розроблення композиційних рішень; аналізувати принципи морфології об'єктів живої природи, культурно-мистецької спадщини і застосовувати результати аналізу при формуванні концепції твору та побудові художнього образу.</p> <p>ПР 09. Застосовувати знання з історії мистецтв у професійній діяльності, впроваджувати український та зарубіжний мистецький досвід.</p> <p>ПР 10. Володіти основами наукового дослідження (робота з бібліографією, реферування, рецензування, приладові та мікрохімічні дослідження).</p> <p>ПР 11. Визначати мету, завдання та етапи мистецької, реставраційної та дослідницької діяльності, сприяти оптимальним соціально-психологічним умовам для якісного виконання роботи.</p> <p>ПР 12. Враховувати психологічні особливості у процесі навчання, спілкування та професійної діяльності.</p> <p>ПР 13. Усвідомлювати важливість виконаної своєї частини роботи в команді; визначити пріоритети професійної діяльності.</p> <p>ПР 14. Дотримуватися морально-етичних норм, принципів і правил поведінки в сучасному суспільстві.</p> <p>ПР 15. Трактувати формотворчі засоби образотворчого мистецтва, декоративного мистецтва, реставрації як відображення історичних, соціокультурних, економічних і</p>

	<p>технологічних етапів розвитку суспільства, комплексно визначати їхню функціональну та естетичну специфіку у комунікативному просторі.</p> <p>ПР 16. Володіти фаховою термінологією, теорією і методикою образотворчого мистецтва, декоративного мистецтва, реставрації мистецьких творів.</p> <p>ПР 17. Розуміти вагому роль українських етно-мистецьких традицій у стильових рішеннях творів образотворчого, декоративного та сучасного візуального мистецтва.</p> <p>ПР 18. Популяризувати надбання національної та всесвітньої культурної спадщини, а також сприяти проявам патріотизму, національного самоусвідомлення та етнокультурної самоідентифікації.</p> <p>ПР 19. Формувати екологічну свідомість і культуру особистості, застосовувати екологічні принципи в житті та професійній діяльності.</p>
8 – Ресурсне забезпечення реалізації програм	
Кадрове забезпечення	Усі науково-педагогічні працівники, що забезпечують освітньо-професійну програму за кваліфікацією, відповідають профілю і напрямку дисциплін, що викладаються, мають необхідний стаж і досвід педагогічної та практичної роботи проходять підвищення кваліфікації та міжнародне стажування. У ході організації освітнього процесу залучаються професіонали з досвідом роботи з обробки бурштину відповідно до вимог освітньої діяльності.
Матеріально-технічні ресурси	Лекційні аудиторії обладнані мультимедійними дошками і проектором; живописні та рисункові класи-майстерні мають спеціальне світлове обладнання, гіпсомодельний та натюрмортний фонд, мольберти; аудиторії з комп'ютерним обладнанням мають фахове програмне забезпечення.
Інформаційне та навчально-методичне забезпечення	Бібліотечні електронні ресурси, електронні наукові видання, електронні навчальні курси із можливістю дистанційного навчання та самостійної роботи, хмарні сервіси Microsoft Office 365.
9 – Академічна мобільність	
Національна кредитна мобільність	На основі двосторонніх договорів між Волинським національним університетом імені Лесі Українки та закладами вищої освіти України.
Міжнародна кредитна мобільність	На основі двосторонніх договорів між Волинським національним університетом імені Лесі Українки та закладами вищої освіти зарубіжних країн-партнерів.
Навчання іноземних здобувачів вищої освіти	

2. Перелік компонент освітньо-професійної програми та їх логічна послідовність

2.1. Перелік компонент ОП

Код н/д	Компоненти освітньої програми (навчальні дисципліни, курсові проекти (роботи), практики, кваліфікаційна робота)	К-сть кредитів	Форма підсумкового контролю
1	2	3	4
Обов'язкові компоненти ОП			
Цикл загальної підготовки (ЗП)			
OK1	Україна в європейському історичному та культурному контекстах	3	з1
OK2	Українська мова (за професійним спрямуванням)	3	є2
OK3	Іноземна мова (за професійним спрямуванням)	12	є4,8; з2 6
OK4	Творчий феномен Лесі Українки	2	з1
OK5	Основи наукових досліджень	3	3 6
Всього		23	
Цикл професійної підготовки (ПП)			
OK6	Рисунок	30	є 1,3,5,6,7,8 з 2,4
OK7	Живопис	30	є 2,4,6,8 з 1,3,5,7
OK8	Методика образотворчого мистецтва	5	є 3
OK9	Теорія і практика реставрації творів мистецтва	5	з 8
OK10	Монументальний живопис	6	є 5
OK11	Основи іконопису	5	є 7
OK12	Теорія кольору	5	є 1
OK13	Пластична анатомія	4	є 2
OK14	Скульптура	4	з 3
OK15	Історія образотворчого мистецтва	10	є 1, 3, 5 з 2,4
OK16	Комп'ютерні технології в мистецтві	6	є 4
OK17	Композиція	6	є 2, з 1
OK18	Художньо-прикладна графіка	6	з 8
OK19	Декоративно-прикладне мистецтво	10	є 6, з 5
OK20	Курсова робота з фаху	2	з 7
OK21	Навчальна практика (плернерна)	6	з 2,4
OK22	Виробнича практика (музейна)	6	з 6
OK23	Виробнича практика (фахова)	6	з 7
OK24	Виробнича практика переддипломна	4	з 8
OK25	Виконання кваліфікаційної роботи	2	
Всього		157	
Загальний обсяг обов'язкових компонент		180 кредитів	
Цикл вибіркового дисциплін (ВД)			
ВБ 1	Вибіркова дисципліна 1	5	з 3
ВБ 2	Вибіркова дисципліна 2	5	з 3

ВБ 3	Вибіркова дисципліна 3	5	3 4
ВБ 4	Вибіркова дисципліна 4	5	3 4
ВБ 5	Вибіркова дисципліна 5	5	3 5
ВБ 6	Вибіркова дисципліна 6	5	3 5
ВБ 7	Вибіркова дисципліна 7	5	3 6
ВБ 8	Вибіркова дисципліна 8	5	3 6
ВБ 9	Вибіркова дисципліна 9	5	3 7
ВД 10	Вибіркова дисципліна 10	5	3 7
ВД11	Вибіркова дисципліна 11	5	3 8
ВД12	Вибіркова дисципліна 12	5	3 8
Загальний обсяг вибірових компонент		60	
Загальний обсяг освітньої програми		240	

2.2. Структурно-логічна схема ОПІ.

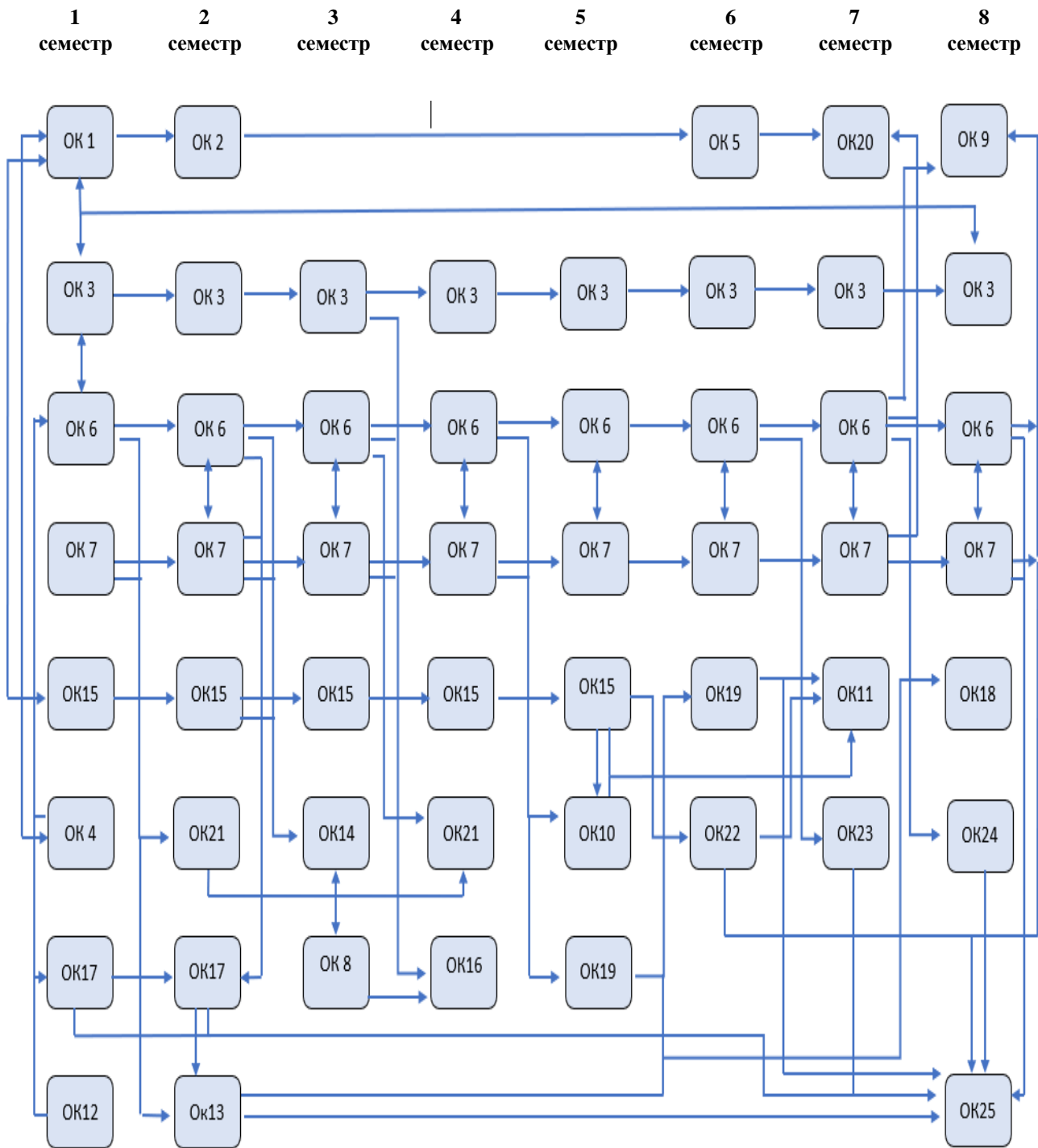

3. Форми атестації здобувачів вищої освіти

Атестація випускників освітньої програми «Образотворче мистецтво, декоративне мистецтво, реставрація» спеціальності 023 «Образотворче мистецтво, декоративне мистецтво, реставрація» проводиться у формі публічного захисту кваліфікаційної роботи та завершується видачею документу встановленого зразка про присудження йому ступеня бакалавра із присвоєнням освітньої кваліфікації: Бакалавр образотворчого мистецтва, декоративного мистецтва, реставрації та професійної кваліфікації: Художник-виконавець.

Кваліфікаційна робота має передбачати розв'язання складної спеціалізованої задачі або практичної та /або наукової проблеми відповідного рівня в сфері образотворчого мистецтва, декоративного мистецтва, реставрації, що характеризується комплексністю і невизначеністю умов із застосуванням теорії та методики предметної галузі та сфери професійної діяльності.

Кваліфікаційна робота не повинна містити творчого та академічного плагіату. Атестація здійснюється відкрито і публічно.

4. Матриця відповідності програмних компетентностей компонентам освітньо-професійної програми «Образотворче мистецтво, декоративне мистецтво, реставрація».

	OK1	OK2	OK3	OK4	OK5	OK6	OK7	OK8	OK9	OK10	OK11	OK12	OK13	OK14	OK15	OK16	OK17	OK18	OK19	OK20	OK21	OK22	OK23	OK24	OK25
ЗК1	+	+																							
ЗК2				+											+				+						
ЗК3		+						+																	
ЗК4			+																						
ЗК5										+	+	+	+	+		+	+	+	+						
ЗК6						+	+	+	+	+	+		+	+				+	+	+	+	+	+	+	+
ЗК7																+									
ЗК8					+			+																	
ЗК9						+	+			+				+				+	+	+					+
ЗК10								+														+	+	+	
ЗК11											+											+	+		+
ЗК12	+		+						+						+										
ЗК13	+		+																				+		
СК1									+			+				+	+	+							
СК2					+			+							+										
СК3								+													+	+	+		
СК4						+	+			+	+			+				+	+						
СК5						+	+			+						+		+	+					+	+
СК6										+	+			+			+	+	+						+
СК7																					+	+	+	+	+
СК8														+											
СК9						+	+	+		+	+		+	+				+	+	+		+	+	+	+
СК10								+													+	+	+		
СК11					+											+				+					+
СК12	+				+																+	+			+
СК13								+															+		

5. Матриця забезпечення програмних результатів навчання (ПРН) відповідними компонентами освітньої програми «Образотворче мистецтво, декоративне мистецтво, реставрація».

	OK1	OK2	OK3	OK4	OK5	OK6	OK7	OK8	OK9	OK10	OK11	OK12	OK13	OK14	OK15	OK16	OK17	OK18	OK19	OK20	OK21	OK22	OK23	OK24	OK25
ПР 01				+		+	+						+												
ПР 02	+							+					+									+	+		
ПР 03		+			+																+				
ПР 04						+	+		+		+	+					+	+	+	+			+	+	+
ПР 05					+			+														+	+	+	
ПР 06	+																				+	+	+		
ПР 07																+									
ПР 08													+			+	+		+					+	
ПР 09								+		+				+		+	+	+	+		+				+
ПР 10						+	+			+				+		+		+	+					+	
ПР 11						+	+		+	+				+				+	+		+		+	+	+
ПР 12								+		+	+						+								+
ПР 13	+							+								+						+			+
ПР 14								+															+		
ПР 15						+	+	+						+											+
ПР 16								+				+			+		+				+	+	+		+
ПР 17					+															+					
ПР 18	+									+	+											+			+
ПР 19									+	+	+								+						