

**МІНІСТЕРСТВО ОСВІТИ І НАУКИ УКРАЇНИ  
ВОЛИНСЬКИЙ НАЦІОНАЛЬНИЙ УНІВЕРСИТЕТ  
ІМЕНІ ЛЕСІ УКРАЇНКИ**

**ОСВІТНЬО-ПРОФЕСІЙНА ПРОГРАМА  
МОВА ТА ЛІТЕРАТУРА (ПОЛЬСЬКА). ПЕРЕКЛАД**

**першого (бакалаврського) рівня вищої освіти  
за спеціалізацією 035.033 слов'янські мови та літератури  
(переклад включно, перша - польська)**

**за спеціальністю 035 Філологія**

**галузі знань 03 Гуманітарні науки**

**Освітня кваліфікація: Бакалавр філології зі спеціалізації**

**«Мова та література (польська). Переклад»**

**Професійна кваліфікація: Фахівець із польської мови та перекладу, англійської мови**

**ЗАТВЕРДЖЕНО  
Вченою радою ВНУ імені Лесі Українки  
(протокол № 7 від «29» червня 2021 р.)**

**Освітньо-професійна програма введена в дію з 1 вересня 2021 р.  
наказ № 238-з від «29» червня 2021 р.**

**ПЕРЕЗАТВЕРДЖЕНО**

**(із внесеними змінами та доповненнями)**

**Вченою радою ВНУ імені Лесі Українки**

**протокол № 7 від «25» травня 2023 р.**

**Ректор  Анатолій ЦЬОСЬ**

**(наказ № 216 від «25» травня 2023 р.**



## ПЕРЕДМОВА

Освітньо-професійна програма є нормативним документом, який враховує вимоги Закону України «Про вищу освіту» й Національної рамки кваліфікацій, регламентує нормативні, компетентнісні, кваліфікаційні, організаційні, навчальні та методичні вимоги до підготовки **бакалаврів** у галузі знань **03 Гуманітарні науки** спеціальності **035 Філологія**.

Освітньо-професійна програма заснована на компетентнісному підході підготовки фахівця в галузі знань **03 Гуманітарні науки** спеціальності **035 Філологія**.

Освітньо-професійна програма розроблена робочою групою факультету філології та журналістики ВНУ імені Лесі Українки у складі:

**1. Цьолик Наталія Миколаївна**, кандидат філологічних наук, доцент кафедри полоністики і перекладу, гарант освітньо-професійної програми;

**2. Сухарєва Світлана Володимирівна**, доктор філологічних наук, доцент, професор і завідувач кафедри полоністики і перекладу, керівник групи забезпечення;

**3. Колошук Надія Георгіївна**, доктор філологічних наук, професор кафедри теорії літератури та зарубіжної літератури;

**4. Яручик Ольга Борисівна**, кандидат філологічних наук, доцент кафедри полоністики і перекладу;

**5. Моклиця Андрій Володимирович**, кандидат філологічних наук, доцент кафедри полоністики і перекладу;

**6. Передон Наталія Олександрівна**, кандидат філологічних наук, доцент кафедри іноземних мов гуманітарних спеціальностей;

**7. Гуліта Анастасія Миколаївна**, випускник Волинського національного університету імені Лесі Українки (спеціальність 035 Філологія (Мова та література (польська). Переклад));

**8. Грицевич Юрій Васильович**, кандидат філологічних наук, старший викладач кафедри історії та культури української мови.

**Рецензії та відгуки** роботодавців, зовнішніх стейкхолдерів й академічної спільноти:

**1. Наняк Юлія Олегівна**, кандидат філологічних наук, доцент кафедри перекладознавства і контрастивної лінгвістики імені Григорія Кочура Львівського національного університету імені Івана Франка;

**2. Поремська Ніна Володимирівна**, голова Товариства польської культури імені Тадеуша Костюшка на Волині;

**3. Денисюк Наталія Степанівна**, доцент кафедри соціальних комунікацій Волинського національного університету імені Лесі Українки за сумісництвом, заступниця головного редактора та перекладач польсько-українського видання «Волинський монітор»;

**4. Безушкевич Андрій Миколайович**, керівник бюро перекладів «Емігрант», м. Луцьк.

**5. Трушевська Олександра Олександрівна**, здобувач освіти Волинського національного університету імені Лесі Українки (спеціальність 035 Філологія (Мова та література (польська). Переклад)).

**6. Войчук Максим Володимирович**, заступник голови правління громадської організації «Інститут транскордонних ініціатив».

Освітньо-професійна програма схвалена науково-методичною комісією факультету філології та журналістики, погоджена вченою радою факультету й Вченою радою Волинського національного університету імені Лесі Українки.

Порядок розробки, експертизи, затвердження і внесення змін в освітньо-професійну програму регулюється [Порядок формування освітніх програм та навчальних планів підготовки фахівців за першим \(бакалаврським\), другим \(магістерським\) та третім \(освітньо-науковим, освітньо-творчим\) рівнями вищої освіти денної \(очної\) та заочної форм навчання у Волинському національному університеті імені Лесі Українки](#), затвердженим Вченою радою ВНУ імені Лесі Українки.

Ця освітньо-професійна програма не може бути повністю або частково відтворена, тиражована та розповсюджена без дозволу Волинського національного університету імені Лесі Українки.

## ЛИСТ ПОГОДЖЕННЯ ОСВІТНЬО-ПРОФЕСІЙНОЇ ПРОГРАМИ

Офіційна назва освітньо-професійної програми	<b>Мова та література (польська). Переклад</b>
Галузь знань	<b>03 Гуманітарні науки</b>
Спеціальність	<b>035 Філологія</b>
Спеціалізація	<b>035.033 слов'янські мови та літератури (переклад включно), перша - польська</b>
Освітня кваліфікація	<b>Бакалавр філології зі спеціалізації «Мова та література (польська). Переклад»»</b>
Професійна кваліфікація	<b>Фахівець із польської мови та перекладу, англійської мови</b>
Рівень вищої освіти	<b>Перший рівень вищої освіти</b>
Ступінь	<b>Бакалавр</b>

Голова науково-методичної комісії

факультету філології та журналістики

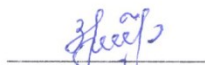

доц. Зінчук Р. С.

Голова вченої ради

факультету філології та журналістики

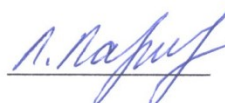

доц. Лавринович Л. Б.

Завідувач кафедри

полоністики і перекладу

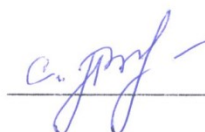

проф. Сухарева С. В.

Завідувач кафедри іноземних мов

гуманітарних спеціальностей



доц. Передон Н. О.

# 1. ПРОФІЛЬ ОСВІТНЬО-ПРОФЕСІЙНОЇ ПРОГРАМИ ЗІ СПЕЦІАЛЬНОСТІ 035 Філологія

<b>1 – Загальна інформація</b>	
<b>Повна назва вищого навчального закладу та структурного підрозділу</b>	Волинський національний університет імені Лесі Українки, факультет філології та журналістики
<b>Ступінь вищої освіти</b>	бакалавр
<b>Освітня кваліфікація</b>	Бакалавр філології зі спеціалізації «Мова та література (польська). Переклад»
<b>Професійна кваліфікація</b>	Фахівець із польської мови та перекладу, англійської мови
<b>Офіційна назва освітньо-професійної програми</b>	Мова та література (польська). Переклад
<b>Тип диплому та обсяг освітньо-професійної програми</b>	Диплом <b>бакалавра</b> , одиничний, <b>240 ЄКТС</b> . Загальний термін навчання – <b>3 роки 10 місяців</b>
<b>Наявність акредитації</b>	Відбувається <b>вперше</b>
<b>Цикл/рівень</b>	НРК – <b>6 рівень</b> , FQ-EHEA – <b>перший цикл</b> , EQF LLL – <b>6 рівень</b> .
<b>Передумови</b>	На базі <b>повної загальної середньої освіти</b> . Умови вступу регламентуються <a href="#">Правилами прийому до Волинського національного університету імені Лесі Українки</a> .
<b>Мови викладання</b>	<b>Українська, польська, англійська мови.</b>
<b>Термін дії освітньої програми</b>	5 років
<b>Інтернет-адреса постійного розміщення опису освітньої програми</b>	<a href="https://cutt.ly/94RYNMP">https://cutt.ly/94RYNMP</a>
<b>2 – Мета освітньо-професійної програми</b>	
Підготовка висококваліфікованих та конкурентоздатних фахівців з польської мови, які зможуть професійно виконувати роботу у галузі полоністики та перекладу із застосуванням комплексу теоретичних знань, практичних навичок та знанням англійської мови, з вільним доступом до працевлаштування, можливістю продовження навчання на другому рівні вищої освіти (магістр) та ведення наукової діяльності.	

<b>3 – Характеристика освітньо-професійної програми</b>	
<b>Предметна область (галузь знань, спеціальність, спеціалізація (за наявності))</b>	<p><b>03 Гуманітарні науки</b>  <b>035 Філологія</b> (Мова та література (польська). Переклад)  за спеціалізацією <b>035.033 слов'янські мови та літератури (переклад включно, перша - польська)</b>  Цикл дисциплін загальної підготовки – <b>28 кредитів ЄКТС, 840 год.</b>  Цикл дисциплін професійної підготовки – <b>152 кредити ЄКТС, 4560 год.</b>  Цикл вибіркових дисциплін – <b>60 кредитів ЄКТС, 1800 год.</b></p>
<b>Орієнтація освітньої програми</b>	<p>Освітньо-професійна програма має академічно-прикладний характер, спрямована на формування у випускника необхідних загальних та фахових компетентностей у галузі філології та перекладу, з володінням польської та англійської мов.</p>
<b>Основний фокус освітньої програми та спеціалізації</b>	<p>Здобуття вищої освіти в галузі знань <b>03 Гуманітарні науки; спеціальності 035 Філологія; спеціалізації 035.033 слов'янські мови та літератури (переклад включно, перша – польська).</b></p> <p>Освітньо-професійна програма носить комбінований характер і складається з теоретичної, фахово-практичної, науково-дослідницької підготовки здобувачів вищої освіти. Теоретичне навчання забезпечують загальні, професійні та вибіркові цикли, які визначають <i>об'єкт вивчення</i>. Загальна освіта має на меті набуття необхідного обсягу знань про Україну та Польщу у європейському історичному та культурному контекстах, практичного застосування інформаційних технологій в галузі знань, пізнання логічних засад комунікації, основ загального і слов'янського мовознавства. Професійна освіта передбачає набуття фахових знань, умінь, навичок та професійних компетентностей з польської мови, із теорії і практики перекладу, польської літератури, англійської мови. Цикл вибіркових освітніх компонентів дає можливість здобувачеві вищої освіти сформуванню індивідуальну траєкторію навчання. Проходження перекладацької та лінгвокраїнознавчої практик сприяють практично-професійній підготовці. Науково-дослідницька робота реалізується у написанні курсових робіт, участі у проблемних групах, вебінарах, конкурсах, наукових заходах.</p> <p><i>Ціллю навчання є підготовка фахівців, які спроможні вирішувати складні професійні завдання та практичні задачі в галузі філології (полоністики, перекладу, літературознавства) у процесі наукової чи професійної діяльності, які пов'язані з перекладом, організацією комунікації українською, польською та англійською мовами, оцінкою текстів різних жанрів та стилів (письмових і усних).</i></p> <p><i>Теоретичний зміст предметної галузі становить система наукових теорій, концепцій, принципів, методів, категорій та понять філології.</i></p> <p><i>Методи, методики, технології:</i> загальнонаукові та спеціальні</p>

	<p>методи філологічного аналізу – функціональний, порівняльно-історичний, типологічний, зіставний, структурний, історико-культурний, біографічний, комунікативно-творчий, репродуктивний та ін. Філологічні методики та технології формування загальних та фахових компетентностей з використанням інформаційно-комунікаційних технологій.</p> <p><i>Інструменти та обладнання:</i> бібліотека Волинського національного університету імені Лесі Українки, фонди полоністичної бібліотеки Інституту Польщі ВНУ, системи електронних бібліотек; лінгафонний кабінет Навчально-наукової лабораторії українсько-польського перекладу ВНУ, комп'ютерне, мережеве та програмне забезпечення, мультимедійні засоби, електронні словники.</p> <p><i>Ключові слова:</i> слов'янська філологія, полоністика, польська мова, переклад, польська література, англійська мова.</p>
<p><b>Особливості програми</b></p>	<p>Програма реалізується українською, польською, англійською мовою у прикордонному регіоні (Волинська область межує з Республікою Польща). Таке положення Волині спонукає до польсько-українських взаємин на різних рівнях і призводить до постійної потреби у фахівцях з польської мови та перекладу у державних та місцевих органах влади, бізнес-середовищі. Специфіка міжнародного співробітництва вимагає від фахівців також високого рівня знання англійської мови. Регіональні особливості та формування відповідних компетентностей закладено як у циклі фахових дисциплін, так і у вибіркових дисциплінах. Здобувачі вищої освіти мають можливість опановувати навчальні курси з викладачами ВНУ, а також із запрошеними викладачами-філологами з Польщі, представниками нацменшин з товариств польської культури на Волині, носіями польської мови, практикуючими перекладачами, працівниками дипломатичних установ РП і ін.. З цією метою організуються майстер класи (цикл «Перекладацька кухня», «Полоністична світлиця», Навчально-наукова лабораторія українсько-польського перекладу), практики (перекладацька, лінгвокраїнознавча), літні школи та міжнародні проекти для молоді («Польський клуб», «Кіно без кордонів»), навчальні екскурсії до Польщі (Люблін, Краків, Гданськ, Варшава) та по Україні, олімпіади (загальноукраїнська олімпіада для студентів «Луцькі діалоги з польською культурою»), наукові та мистецькі конкурси («Читання з президентом Польщі», «Конкурс виразного читання імені Юліуша Словацького», «Всеукраїнський польський диктант»), студентський обмін (навчання в Поморському університеті у Слупську, Гданському університеті), угода про подвійний диплом з Гуманітарно-Природничим Університетом імені Яна Длугоша в Ченстохові (Польща), реалізація елементів дуальної освіти, дистанційного навчання, грантових проектів з польськими партнерами.</p>



<b>4 – Придатність випусників до працевлаштування та подальшого навчання</b>	
<b>Придатність до працевлаштування</b>	Випускники можуть працювати за фахом у різних сферах де є потреба у створенні, перекладі, оцінюванні, редагуванні текстів польською, українською, англійськими мовами.
<b>Подальше навчання</b>	Право продовжити навчання на другому (магістерському) рівні вищої освіти. Набуття додаткових кваліфікацій у системі післядипломної освіти.
<b>5 – Викладання та оцінювання</b>	
<b>Викладання та навчання</b>	<p>Навчання має студентоцентрований характер і реалізується у поєднанні практично- та проблемноорієнтованого проведення аудиторних занять (лекції, практичні, лабораторні), консультацій, самостійної роботи, практик, олімпіад, конкурсів, елементів дистанційного навчання, дуальної освіти, навчання за програмою подвійного диплома, академічної мобільності, тренінгів, майстер класів та ін.</p> <p>Викладання базується на принципах <a href="#">академічної доброчесності</a>, системності, високому професійному рівні науково-педагогічних працівників з використанням сучасних технологій та освітніх платформ Office 365, Moodle.</p>
<b>Оцінювання</b>	<p>Навчальний процес в університеті відбувається за такими формами: аудиторні навчальні заняття, консультації, самостійна робота здобувачів освіти, практична підготовка, контрольні заходи. Критерії оцінювання здобувачів вищої освіти в університеті окреслені внутрішньою системою забезпечення якості освіти, яка передбачає поточний і підсумковий контроль, що сприяє постійному моніторингу якості освіти. <a href="#">Положення про поточне та підсумкове оцінювання знань здобувачів вищої освіти ВНУ ім. Лесі Українки</a> розкриває основні принципи організації поточного й підсумкового контролю знань студентів. Здобувач вищої освіти має можливість заздалегідь ознайомитися з критеріями освіти в університеті. Оцінювання відбувається за 100-бальною шкалою з подальшим переведенням у лінгвістичну та шкалу ECTS: (для іспитів: відмінно, дуже добре, добре, задовільно, достатньо, незадовільно; для заліків: зараховано/не зараховано). Здобувач може отримати за <i>поточний</i> контроль (опитування, відповіді на практичних заняттях, проекти, есе, презентації та ін.) максимально 100 балів з дисципліни, де форма контролю залік, а з дисципліни, де форма контролю екзамен – 40 балів. <i>Підсумковий</i> контроль проводиться у формі модульного контролю, семестрового заліку, екзамену, державної атестації. За модульні контрольні роботи здобувач може отримати не більше ніж 60 балів. Екзамен виставляється, якщо студент отримав за результатами поточного і модульного контролю 75 та більше балів. Якщо студент має складати іспит, то бали, набрані ним за результатами модульних</p>

	контрольних робіт, анулюються. У такому випадку підсумкова семестрова оцінка визначається як сума поточної семестрової та екзаменаційної оцінок у балах. Залік виставляється, якщо студент за усі види навчальної роботи отримав 60 та більше балів. Державна атестація проходить у формі атестаційного екзамену.
<b>6 – Перелік компетентностей випускника</b>	
<b>Інтегральна компетентність (ІК)</b>	Здатність розв'язувати складні спеціалізовані задачі та практичні проблеми в галузі філології (лінгвістики, літературознавства, фольклористики, перекладу) в процесі професійної діяльності або навчання, що передбачає застосування теорій та методів філологічної науки і характеризується комплексністю та невизначеністю умов.
<b>Загальні компетентності (ЗК)</b>	<p><b>ЗК-1:</b> Здатність реалізувати свої права і обов'язки як члена суспільства, усвідомлювати цінності громадянського (вільного демократичного) суспільства та необхідність його сталого розвитку, верховенства права, прав і свобод людини і громадянина в Україні.</p> <p><b>ЗК-2:</b> Здатність зберігати та примножувати моральні, культурні, наукові цінності і досягнення суспільства на основі розуміння історії та закономірностей розвитку предметної області, її місця у загальній системі знань про природу і суспільство та у розвитку суспільства, техніки і технологій, використовувати різні види та форми рухової активності для активного відпочинку та ведення здорового способу життя.</p> <p><b>ЗК-3:</b> Здатність спілкуватися державною мовою як усно, так і письмово.</p> <p><b>ЗК-4:</b> Здатність бути критичним і самокритичним.</p> <p><b>ЗК-5:</b> Здатність учитися й оволодівати сучасними знаннями.</p> <p><b>ЗК-6:</b> Здатність до пошуку, опрацювання та аналізу інформації з різних джерел.</p> <p><b>ЗК-7:</b> Уміння виявляти, ставити та вирішувати проблеми.</p> <p><b>ЗК-8:</b> Здатність працювати в команді та автономно.</p> <p><b>ЗК-9:</b> Здатність спілкуватися іноземною мовою як усно так і письмово.</p> <p><b>ЗК-10:</b> Здатність до абстрактного мислення, аналізу та синтезу.</p> <p><b>ЗК-11:</b> Здатність застосовувати знання у практичних ситуаціях.</p> <p><b>ЗК-12:</b> Навички використання інформаційних і комунікаційних технологій в галузі знань.</p> <p><b>ЗК-13:</b> Здатність проведення досліджень на належному рівні.</p>
<b>Фахові компетентності (ФК)</b>	<p><b>ФК-1:</b> Усвідомлення структури філологічної науки та її теоретичних основ.</p> <p><b>ФК-2:</b> Здатність використовувати в професійній діяльності знання про мову як особливу знакову систему, її природу, функції, рівні.</p> <p><b>ФК-3:</b> Здатність використовувати в професійній діяльності знання з теорії та історії польської мови і літератури, англійської мови.</p>

- ФК-4:** Здатність аналізувати діалектні та соціальні різновиди мов, що вивчаються, описувати соціолінгвальну ситуацію.
- ФК-5:** Здатність використовувати в професійній діяльності системні знання про основні періоди розвитку літератури, що вивчається, від давнини до XXI століття, еволюцію напрямів, жанрів і стилів, чільних представників та художні явища, а також знання про тенденції розвитку світового літературного процесу та української літератури.
- ФК-6:** Здатність вільно, гнучко й ефективно використовувати мови, що вивчаються, в усній та письмовій формі, у різних жанрово-стильових різновидах і реєстрах спілкування (офіційному, неофіційному, нейтральному), для розв'язання комунікативних завдань у різних сферах життя.
- ФК-7:** Здатність до збирання й аналізу, систематизації та інтерпретації мовних, літературних, фольклорних фактів, інтерпретації та перекладу тексту.
- ФК-8:** Здатність вільно оперувати спеціальною термінологією для розв'язання професійних завдань.
- ФК-9:** Усвідомлення засад і технологій створення, редагування, коректи усних та письмових текстів різних жанрів і стилів державною та іноземними мовами.
- ФК-10:** Здатність здійснювати лінгвістичний, літературознавчий та спеціальний філологічний аналіз текстів різних стилів і жанрів.
- ФК-11:** Здатність до надання консультацій з дотримання норм літературної мови та культури мовлення.
- ФК-12:** Здатність до організації ділової комунікації у усній та письмовій формах.
- ФК-13:** Здатність здійснювати кваліфікований усний та письмовий переклад текстів різних жанрів і стилів.
- ФК-14:** Здатність розуміти сутність польської мови як мови нацменшин у багатокультурному регіоні пограниччя.

### 7 – Програмні результати навчання

- ПРН-1:** Вільно спілкуватися з професійних питань із фахівцями та нефахівцями державною та іноземними мовами усно й письмово, використовувати їх для організації ефективної міжкультурної комунікації.
- ПРН-2:** Ефективно працювати з інформацією: добирати необхідну інформацію з різних джерел, зокрема з фахової літератури та електронних баз, критично аналізувати й інтерпретувати її, впорядковувати, класифікувати й систематизувати.
- ПРН-3:** Організовувати процес свого навчання й самоосвіти.
- ПРН-4:** Розуміти фундаментальні принципи буття людини, природи, суспільства.
- ПРН-5:** Співпрацювати з колегами, представниками інших культур та релігій, прибічниками різних політичних поглядів тощо.
- ПРН-6:** Використовувати інформаційні й комунікаційні технології для вирішення складних спеціалізованих задач і проблем професійної діяльності.

- ПРН-7:** Розуміти основні проблеми філології та підходи до їх розв'язання із застосуванням доцільних методів та інноваційних підходів.
- ПРН-8:** Знати й розуміти систему мови, загальні властивості літератури як мистецтва слова, історію мов і літератури, що вивчаються, і вміти застосовувати ці знання у професійній діяльності.
- ПРН-9:** Характеризувати діалектні та соціальні різновиди мов, що вивчаються, описувати соціолінгвальну ситуацію.
- ПРН-10:** Знати норми літературної мови та вміти їх застосовувати у практичній діяльності.
- ПРН-11:** Знати принципи, технології і прийоми створення, редагування усних і письмових текстів різних жанрів і стилів державною та іноземними мовами.
- ПРН-12:** Аналізувати мовні одиниці, визначати їхню взаємодію та характеризувати мовні явища і процеси, що їх зумовлюють.
- ПРН-13:** Аналізувати й інтерпретувати твори польської художньої літератури й усної народної творчості, визначати їхню специфіку й місце в літературному процесі.
- ПРН-14:** Використовувати мови, що вивчаються, в усній та письмовій формі, у різних жанрово-стильових різновидах і реєстрах спілкування (офіційному, неофіційному, нейтральному), для розв'язання комунікативних завдань у побутовій, суспільній, навчальній, професійній, науковій сферах життя з врахуванням особливостей багатокультурного регіону пограниччя.
- ПРН-15:** Здійснювати лінгвістичний, літературознавчий та спеціальний філологічний аналіз текстів різних стилів і жанрів.
- ПРН-16:** Знати й розуміти основні поняття, теорії та концепції полоністики і перекладознавства, вміти застосовувати їх у професійній діяльності на належному рівні.
- ПРН-17:** Збирати, аналізувати, систематизувати й інтерпретувати факти мови й мовлення й використовувати їх для розв'язання складних задач і проблем у спеціалізованих сферах професійної діяльності та/або навчання.
- ПРН-18:** Мати навички управління комплексними діями або проектами при розв'язанні складних проблем у професійній діяльності в галузі філології та нести відповідальність за прийняття рішень у непередбачуваних умовах.
- ПРН-19:** Мати навички участі в наукових та/або прикладних дослідженнях у галузі філології.

#### **8 – Ресурсне забезпечення реалізації програми**

<b>Кадрове забезпечення</b>	Реалізацію програми забезпечують науково-педагогічні працівники ВНУ ім. Лесі Українки та запрошені провідні фахівці з інших навчальних закладів України та Польщі. Викладачі мають наукові та/або вчені звання, відповідну базову освіту, науково-педагогічний стаж, досвід практичної роботи, підвищують свій фаховий рівень.
<b>Матеріально-технічне забезпечення</b>	Належне матеріально-технічне забезпечення, стан якого відповідає чинним нормативним актам, сприяє успішній реалізації освітньо-професійної програми: навчальні корпуси, бібліотека, спортивні зали і майданчики, стадіон імені Віктора Завацького, їдальні, гуртожитки, база відпочинку і практик «Гарт» на озері Світязь, ботанічний сад «Волинь», Центр культури і дозвілля,

	<p>мультимедійний кабінет Інституту Польщі, лінгафонний кабінет Навчально-наукової лабораторії польсько-українського перекладу, полоністична майстерня імені Юзефа Лободовського, кабінет полоністичних студій, Науково-дослідний інститут Лесі Українки, музей Лесі Українки, Лабораторія українсько-польського літературного пограниччя, Граматичний центр української мови (обладнані мультимедійними проекторами та дошками аудиторії, оснащені відповідною технікою комп'ютерні класи), зони коворкінгу та буккросінгу. У корпусах є можливість підключення до Інтернету з власних пристроїв через безкоштовну загальнодоступну мережу Wi-Fi. В усіх корпусах і гуртожитках закладу вищої освіти обладнано укриття з метою безпечного навчання і проживання ЗО в умовах воєнного стану.</p>
<b>Інформаційне та навчально-методичне забезпечення</b>	<p>Інформаційне та навчально-методичне забезпечення формується насамперед через:</p> <ul style="list-style-type: none"> <li>- офіційний <a href="#">веб-сайт ВНУ</a> імені Лесі Українки, де можна ознайомитися з інформацією про освітні програми, навчальну, наукову і виховну діяльність, структурні підрозділи, правила прийому, контакти;</li> <li>- офіційну <a href="#">сторінку факультету</a> філології та журналістики (графіки навчального процесу, навчальні і робочі плани і ін.);</li> <li>- сайт <a href="#">бібліотеки ВНУ</a> імені Лесі Українки, систему <a href="#">інституційного репозитарію</a>, <a href="#">електронний каталог</a>;</li> <li>- Навчально-наукову <a href="#">лабораторію українсько-польського перекладу</a> та <a href="#">Інститут Польщі</a> (комп'ютерний клас, полоністична бібліотека);</li> <li>- віртуальне навчальне середовище (Office 365, Moodle) для дистанційного чи змішаного навчання;</li> <li>- опрацьовані <a href="#">силабуси дисциплін</a>, дидактичні матеріали для самостійної та індивідуальної роботи студентів, написання курсових робіт, програми практик, атестаційного іспиту;</li> </ul>
<b>9 – Академічна мобільність</b>	
<b>Національна кредитна мобільність</b>	<p>На основі двосторонніх договорів між ВНУ імені Лесі Українки та іншими ЗВО України (<a href="#">Положення про порядок реалізації права на академічну мобільність учасників освітнього процесу від ВНУ імені Лесі Українки</a>).</p>
<b>Міжнародна кредитна мобільність</b>	<p>На основі двосторонніх договорів між ВНУ імені Лесі Українки та іншими ЗВО поза межами України, а також іноземними учасниками освітнього процесу у ВНУ імені Лесі Українки (<a href="#">Положення про порядок реалізації права на академічну мобільність учасників освітнього процесу від ВНУ імені Лесі Українки</a>). У рамках програми ЄС Еразмус+ угода щодо семестрового академічного обміну між Поморським Університетом у Слупську, Гданським Університетом, Гуманітарно-Природничим</p>

	Університетом імені Яна Длугоша в Ченстохові (Польща) та ВНУ імені Лесі Українки. Реалізується програма подвійного диплому з Гуманітарно-Природничим Університетом імені Яна Длугоша в Ченстохові (Польща).
<b>Навчання іноземних здобувачів вищої освіти</b>	Можлива підготовка <a href="#"><u>іноземних громадян та осіб без громадянства</u></a> .

## 2. Перелік компонентів освітньо-професійної програми та їх логічна послідовність

### 2.1. Розподіл змісту освітньо-професійної програми за циклами

№	Цикл підготовки	Обсяг навчального навантаження бакалавра (кредити / %)		
		Нормативні компоненти освітньо- професійної програми	Вибіркові компоненти освітньо- професійної програми	Всього за весь термін навчання
1.	Цикл загальної підготовки	28 / 11,7 %	-	28 / 11,7 %
2.	Цикл професійної підготовки	152 / 63,3 %		152 / 63,3 %
3.	Цикл професійної підготовки		60 / 25%	60 / 25%
Всього за весь термін навчання		180 / 75 %	60 / 25%	240 / 100 %

### 2.2. Розподіл змісту освітньо-професійної програми за компонентами

Код н/д (номер п/п)	Компоненти освітньої програми (навчальні дисципліни, курсові проекти (роботи), практики, кваліфікаційна робота)	Кількість кредитів	Форма підсумкового контролю
1	2	3	4
<b>Обов'язкові компоненти ОП</b>			
<b>Цикл загальної підготовки</b>			
1.	<b>ОК 1.</b> Україна в європейському історичному та культурному контекстах	4	залік (1)
2.	<b>ОК 2.</b> Історія та культура Польщі	7	залік (1), екзамен (2)
3.	<b>ОК 3.</b> Інформаційні технології в галузі знань	3	залік (3)
4.	<b>ОК 4.</b> Логічні засади комунікації	4	залік (5)
5.	<b>ОК 5.</b> Практичний курс української мови	6	залік (2, 3)
6.	<b>ОК 6.</b> Вступ до загального і слов'янського мовознавства	4	залік (1)
<b>Цикл професійної підготовки</b>			
7.	<b>ОК 7.</b> Польська мова	38	екзамен (1-8)
8.	<b>ОК 8.</b> Англійська мова	37	екзамен (1-8)

9.	<b>ОК 9.</b> Старослов'янська мова	4	екзамен (1)
10.	<b>ОК 10.</b> Польська література у світовому контексті	13	екзамен (3, 4, 5, 6)
11.	<b>ОК 11.</b> Історія польської мови та діалектологія	4	екзамен (8)
12.	<b>ОК 12.</b> Вступ до перекладознавства	4	залік (1), екзамен (2)
13.	<b>ОК 13.</b> Теорія і практика перекладу	18	залік (3, 5), екзамен (4, 6, 7)
14.	<b>ОК 14.</b> Лінгвокраїнознавча практика	3	залік (6)
15.	<b>ОК 15.</b> Перекладацька практика	24	залік (2, 7, 8)
16.	<b>ОК 16.</b> Курсова робота	6	залік (2, 4)
17.	<b>ОК 17.</b> Атестаційний екзамен	1	екзамен (8)
<b>Загальний обсяг обов'язкових компонентів</b>		<b>180 кредитів</b>	
<b>Цикл вибірових дисциплін</b>			
18.	<b>ВК 1.</b> Дисципліна за вибором студента 1	5	залік (3)
19.	<b>ВК 2.</b> Дисципліна за вибором студента 2	5	залік (3)
20.	<b>ВК 3.</b> Дисципліна за вибором студента 3	5	залік (4)
21.	<b>ВК 4.</b> Дисципліна за вибором студента 4	5	залік (4)
22.	<b>ВК 5.</b> Дисципліна за вибором студента 5	5	залік (5)
23.	<b>ВК 6.</b> Дисципліна за вибором студента 6	5	залік (5)
24.	<b>ВК 7.</b> Дисципліна за вибором студента 7	5	залік (6)
25.	<b>ВК 8.</b> Дисципліна за вибором студента 8	5	залік (6)
26.	<b>ВК 9.</b> Дисципліна за вибором студента 9	5	залік (7)
27.	<b>ВК 10.</b> Дисципліна за вибором студента 10	5	залік (7)
28.	<b>ВК 11.</b> Дисципліна за вибором студента 11	5	залік (8)
29.	<b>ВК 12.</b> Дисципліна за вибором студента 12	5	залік (8)
<b>Загальний обсяг вибірових компонентів</b>		<b>60 кредитів</b>	
<b>Загальний обсяг освітньої програми</b>		<b>240 кредитів</b>	
<b>Факультативні дисципліни</b>			
30.	<b>ФК 1.</b> Фізичне виховання	7	



### 2.3. Структурно-логічна схема освітньо-професійної

Курс	Семестр	Цикл загальної підготовки	Цикл професійної підготовки	Вибіркові дисципліни	Факультативні дисципліни
1	1	<p><b>ОК 1.</b> Україна в європейському історичному та культурному контекстах.</p> <p><b>ОК 2.</b> Історія та культура Польщі.</p> <p><b>ОК 6.</b> Вступ до загального і слов'янського мовознавства.</p>	<p><b>ОК 7.</b> Польська мова.</p> <p><b>ОК 8.</b> Англійська мова.</p> <p><b>ОК 9.</b> Старослов'янська мова.</p> <p><b>ОК 12.</b> Вступ до перекладознавства.</p>		Фізичне виховання.
	2	<p><b>ОК 2.</b> Історія та культура Польщі.</p> <p><b>ОК 5.</b> Практичний курс української мови.</p>	<p><b>ОК 7.</b> Польська мова.</p> <p><b>ОК 8.</b> Англійська мова.</p> <p><b>ОК 12.</b> Вступ до перекладознавства.</p> <p><b>ОК 15.</b> Перекладацька практика.</p> <p><b>ОК 16.</b> Курсова робота</p>		Фізичне виховання.
2	3	<p><b>ОК 3.</b> Інформаційні технології в галузі знань.</p> <p><b>ОК 5.</b> Практичний курс української мови.</p>	<p><b>ОК 7.</b> Польська мова.</p> <p><b>ОК 8.</b> Англійська мова.</p> <p><b>ОК 10.</b> Польська література у світовому контексті.</p> <p><b>ОК 13.</b> Теорія і практика перекладу.</p>	<p><b>ВК 1.</b> Дисципліна за вибором студента 1.</p> <p><b>ВК 2.</b> Дисципліна за вибором студента 2.</p>	Фізичне виховання.
	4		<p><b>ОК 7.</b> Польська мова.</p> <p><b>ОК 8.</b> Англійська мова.</p> <p><b>ОК 10.</b> Польська література у світовому контексті.</p> <p><b>ОК 13.</b> Теорія і практика перекладу.</p> <p><b>ОК 16.</b> Курсова робота.</p>	<p><b>ВК 3.</b> Дисципліна за вибором студента 3.</p> <p><b>ВК 4.</b> Дисципліна за вибором студента 4.</p>	Фізичне виховання.

3	5	<b>ОК 4.</b> Логічні засади комунікації	<b>ОК 7.</b> Польська мова. <b>ОК 8.</b> Англійська мова. <b>ОК 10.</b> Польська література у світовому контексті. <b>ОК 13.</b> Теорія і практика перекладу.	<b>ВК 5.</b> Дисципліна за вибором студента 5. <b>ВК 6.</b> Дисципліна за вибором студента 6.	Фізичне виховання.
	6		<b>ОК 7.</b> Польська мова. <b>ОК 8.</b> Англійська мова. <b>ОК 10.</b> Польська література у світовому контексті. <b>ОК 13.</b> Теорія і практика перекладу. <b>ОК 14.</b> Лінгвокраїнознавча практика.	<b>ВК 7.</b> Дисципліна за вибором студента 7. <b>ВК 8.</b> Дисципліна за вибором студента 8.	Фізичне виховання.
4	7		<b>ОК 7.</b> Польська мова. <b>ОК 8.</b> Англійська мова. <b>ОК 13.</b> Теорія і практика перекладу. <b>ОК 15.</b> Перекладацька практика.	<b>ВК 9.</b> Дисципліна за вибором студента 9. <b>ВК 10.</b> Дисципліна за вибором студента 10.	
	8		<b>ОК 7.</b> Польська мова. <b>ОК 8.</b> Англійська мова. <b>ОК 11.</b> Історія польської мови та діалектологія. <b>ОК 15.</b> Перекладацька практика.	<b>ВК 11.</b> Дисципліна за вибором студента 11. <b>ВК 12.</b> Дисципліна за вибором студента 12.	
<b>ОК 17.</b> Атестаційний екзамен					

I КУРС		II КУРС		III КУРС		IV КУРС	
1 семестр	2 семестр	3 семестр	4 семестр	5 семестр	6 семестр	7 семестр	8 семестр

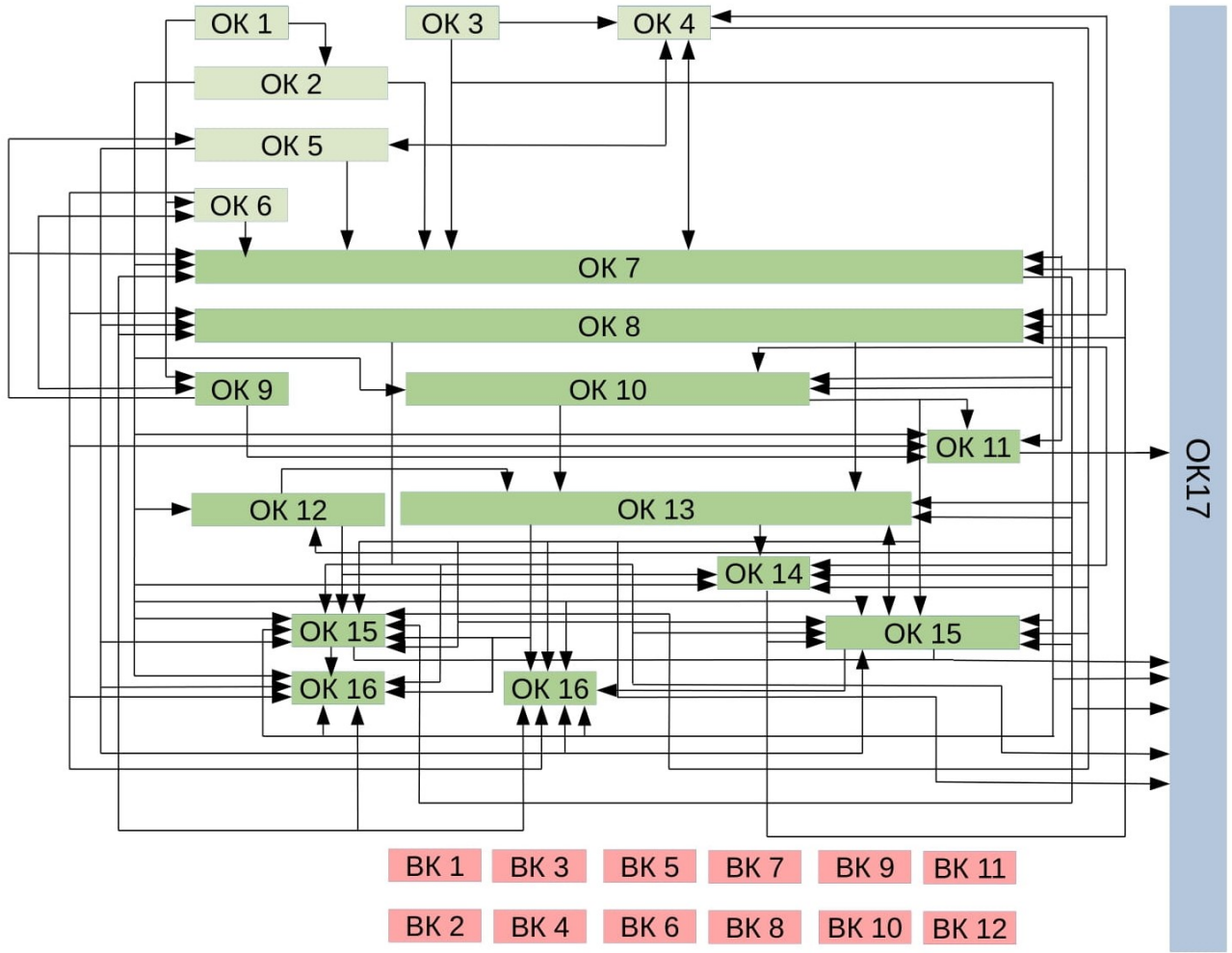

### **3. Форми атестації здобувачів вищої освіти**

Атестація випускників освітньо-професійної програми спеціальності 035 *Філологія* (спеціалізація: 035.033 *слов'янські мови та літератури (переклад включно)*, перша – *польська*) проводиться у формі атестаційного екзамену. Вона дозволяє встановити відповідність результатам навчання, визначеним освітньо-професійною програмою.

Атестація здійснюється Державною екзаменаційною комісією відкрито і публічно при дотриманні усіх норм та вимог, встановлених у нормативних документах закладу вищої освіти, у терміни, визначені графіком навчального процесу на спеціальності ([Положення про державну екзаменаційну комісію щодо атестації осіб, які здобувають перший \(бакалаврський\) та другий \(магістерський\) рівні освіти](#)).

Атестація завершується видачею документа встановленого зразка про присудження здобувачеві ступеня бакалавра із присвоєнням освітньої кваліфікації: *Бакалавр філології зі спеціалізації «Мова та література (польська). Переклад»* та професійної кваліфікації: *Фахівець із польської мови та перекладу, англійської мови*.

#### 4. Матриця відповідності загальних компетентностей (ЗК) компонентам освітньо-професійної програми

	ЗК1	ЗК2	ЗК3	ЗК4	ЗК5	ЗК6	ЗК7	ЗК8	ЗК9	ЗК10	ЗК11	ЗК12	ЗК13	
ОК 1	+	+		+	+	+	+			+				Україна в Європі
ОК 2		+		+	+	+	+			+				Історія Польщі
ОК 3		+		+	+	+	+	+		+	+	+		Інфом. технології
ОК 4			+	+	+	+	+	+		+	+	+		Логічні засади
ОК 5			+	+	+	+	+			+	+			Укр. мова
ОК 6	+	+	+	+	+	+	+			+			+	Вступ до мовозн.
ОК 7				+	+	+	+	+	+	+	+	+	+	Польська мова
ОК 8				+	+	+	+	+	+	+	+	+	+	Англ. мова
ОК 9				+	+	+	+			+				Старосл. мова
ОК 10		+		+	+	+	+		+	+	+		+	Польська література
ОК 11				+	+	+	+		+	+	+		+	Істор. н.м. діалектол.
ОК 12	+	+		+	+	+	+	+		+		+		Вступ до перекл.
ОК 13			+	+	+	+	+	+	+	+	+	+	+	ТПП
ОК 14		+		+	+	+	+	+	+	+	+		+	Лінгвокр. практика
ОК 15	+		+	+	+	+	+	+	+	+	+	+	+	Перекл. практика
ОК 16			+	+	+	+	+		+	+	+	+	+	Курсова робота
ОК 17			+	+	+	+	+		+	+	+			Атестат. екзамен
ФК1		+					+	+						Ф-р

+

ЗК – загальні компетентності;

ОК – обов'язковий компонент освітньо-професійної програми;

ФК1 – факультативний компонент освітньо-професійної програми.

## 5. Матриця відповідності фахових компетентностей (ФК) компонентам освітньо-професійної програми

	ФК1	ФК2	ФК3	ФК4	ФК5	ФК6	ФК7	ФК8	ФК9	ФК10	ФК11	ФК12	ФК13	ФК14	
ОК 1					+		+	+						+	Україна в Європі
ОК 2					+		+	+		+				+	Історія Польщі
ОК 3							+	+	+			+			Інфом. технології
ОК 4		+		+		+	+	+	+		+	+			Логічні засади
ОК 5	+	+				+	+	+	+	+	+	+			Укр. мова
ОК 6	+	+		+			+	+						+	Вступ до мовозн.
ОК 7	+	+	+	+	+	+	+	+	+	+	+	+	+	+	Польська мова
ОК 8	+	+	+	+		+	+	+	+	+	+	+	+		Англ. мова
ОК 9	+	+					+	+							Старосл. мова
ОК 10	+	+	+	+	+		+	+		+				+	Польська література
ОК 11	+	+	+	+	+	+	+	+		+				+	Істор. п.м. діалектол.
ОК 12	+	+			+		+	+							Вступ до перекл.
ОК 13	+	+	+	+	+	+	+	+	+	+	+	+	+	+	ТПП
ОК 14				+	+		+	+	+	+	+			+	Лінгвокр. практика
ОК 15		+	+	+	+	+	+	+	+	+	+	+	+	+	Перекл. практика
ОК 16	+	+	+	+	+	+	+	+	+	+		+	+		Курсова
ОК 17	+		+	+	+	+	+	+	+	+			+	+	Атестат. екзамен
ФК 1															Ф-р

**+** – компетентність, яка набувається;

**ФК** – фахові компетентності;

**ОК** – обов'язковий компонент освітньо-професійної програми;

**ФК1** – факультативний компонент освітньо-професійної програми.

## 6. Матриця забезпечення програмних результатів навчання (ПРН) відповідними компонентами освітньо-професійної програми

	ПРН 1	ПРН 2	ПРН 3	ПРН 4	ПРН 5	ПРН 6	ПРН 7	ПРН 8	ПРН 9	ПРН 10	ПРН 11	ПРН 12	ПРН 13	ПРН 14	ПРН 15	ПРН 16	ПРН 17	ПРН 18	ПРН 19	
ОК 1		+	+	+	+															Україна в Європі
ОК 2		+	+	+	+								+		+					Історія Польщі
ОК 3		+	+			+	+				+						+	+	+	Інфom. техн..
ОК 4	+	+	+		+	+					+			+			+	+		Логічні засади
ОК 5	+	+	+							+	+	+		+	+		+			Укр. мова
ОК 6		+	+	+			+		+			+					+		+	Вступ до мовозн.
ОК 7	+	+	+		+	+	+	+	+	+	+	+		+	+	+	+	+	+	Пол. мова
ОК 8	+	+	+		+	+	+	+	+	+	+	+		+	+		+	+	+	Англ. мова
ОК 9		+	+	+				+				+					+			Старосл. мова
ОК 10		+	+			+		+					+		+	+	+		+	Польська літ.
ОК 11		+	+	+				+	+			+		+	+	+	+			Істор. п.м. д.
ОК 12		+	+	+	+		+	+		+		+				+				Вступ до перекл.
ОК 13	+	+	+		+	+	+	+	+	+	+		+	+	+	+	+	+	+	ТІПІ
ОК 14		+	+	+	+	+		+	+	+	+		+	+	+	+	+		+	Лінгвокр. прак.
ОК 15	+	+	+		+	+		+	+	+	+	+		+	+	+	+	+	+	Перекл. прак.
ОК 16		+	+			+	+	+	+	+	+	+		+	+	+	+	+	+	Курсова роб.
ОК 17	+	+	+				+	+	+		+	+	+	+	+	+	+	+		Атест.. екзамен
ФК 1			+	+																Ф-р

Керівник групи забезпечення

Гарант освітньої програми



СУХАРЄВА С. В.



ЦЬОЛИК Н. М.