

МІНІСТЕРСТВО ОСВІТИ І НАУКИ УКРАЇНИ
ВОЛИНСЬКИЙ НАЦІОНАЛЬНИЙ УНІВЕРСИТЕТ
ІМЕНІ ЛЕСІ УКРАЇНКИ

ОСВІТНЬО-ПРОФЕСІЙНА ПРОГРАМА

Менеджмент

першого (бакалаврського) рівня вищої освіти
за спеціальністю 073 Менеджмент

галузі знань 07 Управління та адміністрування

Освітня кваліфікація: Бакалавр менеджменту

ЗАТВЕРДЖЕНО
Вченою радою ВНУ імені Лесі Українки
Голова Вченої ради

/_____
(протокол № 7 від «25» листопада 2023 р.)

Освітньо-професійна програма вводиться в дію з 28 вересня 2023 р.

Ректор 
Анатолій ЦЬОСЬ
наказ № 211 -з від «26» листопада 2023 р.)

ПЕРЕДМОВА

Освітньо-професійна програма є нормативним документом, який регламентує нормативні, компетентнісні, кваліфікаційні, організаційні, навчальні та методичні вимоги до підготовки бакалаврів у галузі знань 07 Управління та адміністрування спеціальності 073 Менеджмент.

Освітньо-професійна програма заснована на компетентнісному підході підготовки фахівця в галузі знань 07 Управління та адміністрування спеціальності 073 Менеджмент.

Освітньо-професійна програма розроблена робочою групою з перегляду освітньо-професійної програми ВНУ імені Лесі Українки у складі:

1. Черчик Л. – доктор економічних наук, професор.
2. Левицький В. – кандидат економічних наук, доцент.
3. Буняк Н. – кандидат економічних наук, доцент.
4. Волинець І. – кандидат економічних наук, доцент.
5. Милько І. – кандидат економічних наук, доцент.
6. Петровський А. – начальник відділу економічного контролю виробництва ПрАТ «СКФ Україна».
7. Степанюк О. – директор ТЗОВ «Європейська асоціація інноваційної освіти», кандидат технічних наук.
8. Вавдіюк Н. – здобувач освіти на першому (бакалаврському) рівні за освітньо-професійною програмою Менеджмент.
9. Демидович В. – випускниця 2020 р. освітньо-професійної програми Менеджмент першого (бакалаврського) рівня.

Рецензії та відгуки стейкхолдерів:

1. Антонюк О. – директор з економіки ПрАТ «ЕДЕЛЬВІКА».
2. Куцин А. – директор Волинського обласного центру зайнятості.
3. Гаврилевич В. – старший менеджер зі збуту ТЗОВ «Агротехніка».
4. Вавдіюк Н. – завідувач кафедри менеджменту Луцького національного технічного університету, доктор економічних наук, професор.
5. Бурда А. – випускниця 2020 р. освітньо-професійної програми Менеджмент першого (бакалаврського) рівня.
6. Шмаровоз О. – здобувач освіти на першому (бакалаврському) рівні за освітньо-професійною програмою Менеджмент.

Освітньо-професійна програма погоджена вченою радою факультету економіки та управління (протокол № 9 від 04 травня 2023 року), схвалена науково-методичною комісією факультету (протокол № 7 від 04 травня 2023 року) та затверджена Вченою радою Волинського національного університету імені Лесі Українки (протокол № 7 від 25 травня 2023 року).

Порядок розробки, експертизи, затвердження і внесення змін в освітню програму регулюється Порядком формування освітніх програм та навчальних планів підготовки фахівців за першим (бакалаврським), другим (магістерським) та третім (освітньо-науковим, освітньо-творчим) рівнями вищої освіти денної (очної) та

заочної форм навчання у Волинському національному університеті імені Лесі Українки та Положенням про розроблення, затвердження, моніторинг, перегляд та закриття освітніх програм у Волинському національному університеті імені Лесі Українки, затвердженими Вченою радою ВНУ імені Лесі Українки.

Ця освітня програма не може бути повністю або частково відтворена, тиражована та розповсюджена без дозволу Волинського національного університету імені Лесі Українки.

1. Профіль освітньо-професійної програми зі спеціальності 073 Менеджмент

1 – Загальна інформація	
Повна назва вищого навчального закладу та структурного підрозділу	Волинський національний університет імені Лесі Українки Кафедра менеджменту та адміністрування
Рівень вищої освіти	Перший (бакалаврський) рівень
Ступінь вищої освіти	Бакалавр
Назва галузі знань	07 Управління та адміністрування
Назва спеціальності	073 Менеджмент
Офіційна назва освітньо-професійної програми	Менеджмент
Обмеження щодо форм навчання	Без обмежень
Освітня кваліфікація	Бакалавр менеджменту
Кваліфікація в дипломі	Ступінь вищої освіти – Бакалавр Спеціальність – Менеджмент Освітньо-професійна програма – Менеджмент
Тип диплому та обсяг освітньо-професійної програми	Диплом бакалавра, одиничний 240 кредитів ЄКТС, загальний термін навчання – 3 роки 10 місяців
Наявність акредитації	Первинна
Цикл/рівень	НРК України – 6 рівень, FQ-EHEA – перший цикл, EQF-LLL – 6 рівень
Передумови	Повна загальна середня освіта, освітньо-кваліфікаційний рівень молодший спеціаліст, ступінь молодшого бакалавра, фахового молодшого бакалавра
Мови викладання	Українська мова
Інтернет-адреса постійного розміщення опису освітньо-професійної програми	https://vnu.edu.ua/uk/all-educations/menedzhment-plan-zatv-2023-r
2 – Мета освітньо-професійної програми	
Підготовка кваліфікованих і конкурентоспроможних фахівців, здатних розв'язувати складні спеціалізовані задачі та практичні проблеми, які характеризуються комплексністю і невизначеністю умов, на основі сформованих компетентностей і soft skills у сфері менеджменту організацій та їх підрозділів для прийняття ефективних управлінських рішень	
3 – Характеристика освітньо-професійної програми	
Предметна область	Галузь знань 07 Управління та адміністрування Спеціальність 073 Менеджмент Об'єкт вивчення: управління організаціями та їх підрозділами. Цілі навчання: підготовка фахівців, здатних вирішувати практичні проблеми та складні спеціалізовані задачі, що характеризуються комплексністю та невизначеністю умов, у сфері управління організаціями та їх підрозділами.

	<p>Теоретичний зміст предметної області: парадигми, закони, закономірності, принципи, історичні передумови розвитку менеджменту; концепції системного, ситуаційного, адаптивного, антисипативного, антикризового, інноваційного, проєктного менеджменту тощо; функції, методи, технології та управлінські рішення у менеджменті.</p> <p>Методи, методики та технології: загальнонаукові та специфічні методи дослідження (розрахунково-аналітичні, економіко-статистичні, економіко-математичні, експертного оцінювання, фактологічні, соціологічні, документальні, балансові тощо); методи реалізації функцій менеджменту (методи маркетингових досліджень; методи економічної діагностики; методи прогнозування і планування; методи проєктування організаційних структур управління; методи мотивування; методи контролювання; методи оцінювання соціальної, організаційної та економічної ефективності в менеджменті тощо); методи менеджменту (адміністративні, економічні, соціально-психологічні, технологічні); технології обґрунтування управлінських рішень (економічний аналіз, імітаційне моделювання, дерево рішень тощо).</p> <p>Інструментарій та обладнання: сучасне інформаційно-комунікаційне обладнання, інформаційні системи та програмні продукти, що застосовуються в менеджменті.</p>
<p>Орієнтація освітньо-професійної програми</p>	<p>Програма орієнтована на актуальні технології сучасного менеджменту для успішної професійної кар'єри керівників первинного рівня управління або виконавців різноманітних служб апарату управління.</p> <p>Структура освітньо-професійної програми: <i>цикл загальної підготовки:</i> Іноземна мова (за професійним спрямуванням) / Українська мова (за професійним спрямуванням), Українська мова (за професійним спрямуванням) / Іноземна мова (за професійним спрямуванням), Вступ до фаху, Мікроекономіка, Фізичне виховання, Основи наукових досліджень та академічної доброчесності, Групова динаміка та комунікації (тренінг), Статистика, Макроекономіка, Україна в європейському історичному та культурному контекстах, Інформаційно-комунікаційні технології в галузі знань, Економіко-математичні методи і моделі, Логіка, Господарське право, Фінансово-економічний аналіз – 26,25 %; <i>цикл професійної підготовки:</i> Менеджмент, Фінанси, Соціальний менеджмент, Економіка підприємства, Бухгалтерський облік, Маркетинг, Теорія організації і сучасні концепції менеджменту, Самоменеджмент, Менеджмент персоналу, Мотивація персоналу, Обґрунтування управлінських рішень та оцінювання ризиків, Менеджмент ЗЕД, Планування діяльності організації, Логістика, Курсова робота з функціональних областей менеджменту, Операційний менеджмент, Інноваційний менеджмент, Стратегічний аналіз та прогнозування, Менеджмент конкурентоспроможності, Стратегічний менеджмент, Проєктний менеджмент, Адміністративний менеджмент – 48,75 %; <i>цикл вибіркових освітніх компонентів</i> – 25 %. Практична підготовка (навчальна практика, навчальна практика з фаховим спрямуванням, виробнича, переддипломна практики) та атестація (кваліфікаційна робота) – 10,83 %.</p> <p>Структура програми передбачає оволодіння системою компетентностей з менеджменту, самоменеджменту, соціального, стратегічного, операційного, інноваційного, проєктного, адміністративного менеджменту, обґрунтування управлінських рішень з урахуванням внутрішніх та зовнішніх ризиків; методів планування діяльності та стратегічних напрямків розвитку організації; ефективних методів мотивації персоналу, командної взаємодії та лідерства.</p>
<p>Основний фокус освітньо-професійної програми</p>	<p>Формування навичок у сфері менеджменту, необхідних для ефективного управління організаціями та їх підрозділами на основі розвитку лідерських навичок, аналітичного мислення, комунікаційних навичок, ефективного використання ресурсів, уміння приймати рішення, керувати змінами і забезпечувати розвиток соціально-економічних систем з урахуванням сучасних технологій і трендів.</p> <p>Ключові слова: система менеджменту, складові системи менеджменту,</p>

	функції менеджменту, адаптивність, лідерство, стресостійкість, самоменеджмент, тайм-менеджмент, крос-функціональність, комунікація.
Особливості програми	Освітньо-професійна програма сформована на принципах: - адаптивного управління – формування здатності у здобувачів швидко та гнучко реагувати на зміни навколишнього середовища в умовах невизначеності та ризику; - самоменеджменту, що дозволяє здобувачам оволодіти soft skills, які полягають у формуванні та розвитку навичок ефективної комунікації, лідерства, тайм-менеджменту, управління конфліктами, критичного мислення, стресостійкості та відповідальності; - крос-функціональної взаємодії – здобуття та розвиток вмінь та навичок ефективно вирішувати комплексні завдання для досягнення синергетичного ефекту.
4 – Придатність випускників до працевлаштування та подальшого навчання	
Придатність до працевлаштування	Бакалавр менеджменту може займати первинні посади відповідно до професійних назв робіт за національним класифікатором України «Класифікатор професій ДК 003: 2010»: 146 Менеджери (управителі) у фінансовій діяльності. 147 Менеджери (управителі) у сфері операцій з нерухомістю, здавання під найм та послуг юридичним особам. 148 Менеджери (управителі) в освіті, охороні здоров'я та соціальній сфері. 149 Менеджери (управителі) в інших видах економічної діяльності.
Академічні права випускників	Можливість продовження навчання на другому (магістерському) рівні вищої освіти. Набуття додаткових кваліфікацій в системі післядипломної освіти.
5 – Викладання та оцінювання	
Викладання та навчання	Практикуються студентоцентроване навчання, самонавчання, елементи дистанційної та дуальної освіти, інтерактивні методи навчання. Комбінація лекцій, практичних занять із розв'язуванням ситуаційних завдань та використання кейс-методів, ділових ігор, тренінгів, що розвивають лідерські навички та вміння працювати в команді, самостійного навчання, навчальної, виробничої (у т. ч. переддипломної) практик, підготовки кваліфікаційної роботи. Активне залучення здобувачів вищої освіти у науковий процес у форматах проведення досліджень з актуальних проблем менеджменту, публікації наукових статей, апробації результатів на наукових конференціях, участі у конкурсах наукових робіт.
Оцінювання	Рівні оцінювання: поточний, модульний контроль, підсумковий. Форми оцінювання: поточне опитування, тестовий контроль, звіти, ІНДЗ, звіти з практик, екзамени, заліки. Атестація – публічний захист кваліфікаційної роботи. Оцінювання навчальних досягнень здобувачів вищої освіти здійснюється за 100-бальною шкалою з відповідним переведенням у лінгвістичну шкалу і шкалу ECTS, що регулюється Положенням про організацію освітнього процесу на першому (бакалаврському) та другому (магістерському) рівнях у Волинському національному університеті імені Лесі Українки (http://surl.li/nfujx), Положенням про поточне та підсумкове оцінювання знань здобувачів вищої освіти Волинського національного університету імені Лесі Українки (http://surl.li/ddfha), затверджених Вченою радою ВНУ імені Лесі Українки, протокол № 8 від 28 червня 2022 р.
6 – Перелік компетентностей випускника	
Інтегральна компетентність (ІК)	Здатність розв'язувати складні спеціалізовані задачі та практичні проблеми, які характеризуються комплексністю і невизначеністю умов, у сфері менеджменту або у процесі навчання, що передбачає застосування теорій та методів соціальних та поведінкових наук.
Загальні компетентності	ЗК1. Здатність реалізувати свої права і обов'язки як члена суспільства, усвідомлювати цінності громадянського (демократичного) суспільства та

(ЗК)	<p>необхідність його сталого розвитку, верховенства права, прав і свобод людини й громадянина в Україні.</p> <p>ЗК2. Здатність зберігати та примножувати моральні, культурні, наукові цінності та примножувати досягнення суспільства на основі розуміння історії та закономірностей розвитку предметної області, її місця у загальній системі знань про природу і суспільство та у розвитку суспільства, техніки і технологій, використовувати різні види та форми рухової активності для активного відпочинку та ведення здорового способу життя.</p> <p>ЗК3. Здатність до абстрактного мислення, аналізу, синтезу.</p> <p>ЗК4. Здатність застосовувати знання у практичних ситуаціях.</p> <p>ЗК5. Знання та розуміння предметної області та розуміння професійної діяльності.</p> <p>ЗК6. Здатність спілкуватися державною мовою як усно, так і письмово.</p> <p>ЗК7. Здатність спілкуватися іноземною мовою.</p> <p>ЗК8. Навички використання інформаційних і комунікаційних технологій.</p> <p>ЗК9. Здатність вчитися і оволодівати сучасними знаннями.</p> <p>ЗК10. Здатність до проведення досліджень на відповідному рівні.</p> <p>ЗК11. Здатність до адаптації та дії в новій ситуації.</p> <p>ЗК12. Здатність генерувати нові ідеї (креативність).</p> <p>ЗК13. Цінування та повага різноманітності та мультикультурності.</p> <p>ЗК14. Здатність працювати у міжнародному контексті.</p> <p>ЗК15. Здатність діяти на основі етичних міркувань (мотивів).</p>
Спеціальні компетентності (СК)	<p>СК1. Здатність визначати та описувати характеристики організації.</p> <p>СК2. Здатність аналізувати результати діяльності організації, зіставляти їх з факторами впливу зовнішнього та внутрішнього середовища.</p> <p>СК3. Здатність визначати перспективи розвитку організації.</p> <p>СК4. Вміння визначати функціональні області організації та зв'язки між ними.</p> <p>СК5. Здатність управляти організацією та її підрозділами через реалізацію функцій менеджменту.</p> <p>СК6. Здатність діяти соціально відповідально і свідомо.</p> <p>СК7. Здатність обирати та використовувати сучасний інструментарій менеджменту.</p> <p>СК8. Здатність планувати діяльність організації та управляти часом.</p> <p>СК9. Здатність працювати в команді та налагоджувати міжособистісну взаємодію при вирішенні професійних завдань.</p> <p>СК10. Здатність оцінювати виконувані роботи, забезпечувати їх якість, мотивувати персонал організації.</p> <p>СК11. Здатність створювати та організовувати ефективні комунікації в процесі управління.</p> <p>СК12. Здатність аналізувати й структурувати проблеми організації, формувати обґрунтовані рішення.</p> <p>СК13. Розуміти принципи і норми права та використовувати їх у професійній діяльності.</p> <p>СК14. Розуміти принципи психології та використовувати їх у професійній діяльності.</p> <p>СК15. Здатність формувати та демонструвати лідерські якості та поведінкові навички.</p>
7 – Програмні результати навчання	
<p>ПРН1. Знати свої права і обов'язки як члена суспільства, усвідомлювати цінності громадянського суспільства, верховенства права, прав і свобод людини і громадянина в Україні.</p> <p>ПРН2. Зберігати моральні, культурні, наукові цінності та примножувати досягнення суспільства, використовувати різні види та форми рухової активності для ведення здорового способу життя.</p> <p>ПРН3. Демонструвати знання теорій, методів і функцій менеджменту, сучасних концепцій лідерства.</p> <p>ПРН4. Демонструвати навички виявлення проблем та обґрунтування управлінських рішень.</p> <p>ПРН5. Описувати зміст функціональних сфер діяльності організації.</p> <p>ПРН6. Виявляти навички пошуку, збирання та аналізу інформації, розрахунку показників для обґрунтування управлінських рішень.</p>	

- ПРН7. Виявляти навички організаційного проектування.
- ПРН8. Застосовувати методи менеджменту для забезпечення ефективності діяльності організації.
- ПРН9. Демонструвати навички взаємодії, лідерства, командної роботи.
- ПРН10. Мати навички обґрунтування дієвих інструментів мотивування персоналу організації.
- ПРН11. Демонструвати навички аналізу ситуації та здійснення комунікації у різних сферах діяльності організації.
- ПРН12. Оцінювати правові, соціальні та економічні наслідки функціонування організації.
- ПРН13. Спілкуватись в усній та письмовій формі державною та іноземною мовами.
- ПРН14. Ідентифікувати причини стресу, адаптувати себе та членів команди до стресової ситуації, знаходити засоби до її нейтралізації.
- ПРН15. Демонструвати здатність діяти соціально відповідально та громадсько свідомо на основі етичних міркувань (мотивів), повагу до різноманітності та міжкультурності.
- ПРН16. Демонструвати навички самостійної роботи, гнучкого мислення, відкритості до нових знань, бути критичним і самокритичним.
- ПРН17. Виконувати дослідження індивідуально та/або в групі під керівництвом лідера.

8 – Ресурсне забезпечення реалізації програми

Кадрове забезпечення	100 % науково-педагогічних працівників, задіяних до викладання циклу дисциплін, що забезпечують спеціальні (фахові) компетентності здобувача, мають відповідність наукових ступенів та вчених звань, забезпечують достатню кількість пунктів вимог згідно з пп. 38 чинних Ліцензійних умов.
Матеріально-технічне забезпечення	Освітній процес забезпечений наявністю навчальних корпусів з облаштованими аудиторіями для проведення лекційних, практичних та лабораторних занять з необхідним мультимедійним обладнанням; комп'ютерних класів з прикладними комп'ютерними програмами; бібліотеки; читальних залів; точок бездротового доступу до мережі «Інтернет»; гуртожитків; пунктів громадського харчування; спортивного комплексу; бази практик – табору «Гарт» (о. Світязь), мовних центрів; Центру культури та дозвілля; коворкінг-центру «A-B HUB» тощо. Здобувачі ОПП мають вільний та безпечний доступ до необхідних матеріально-технічних ресурсів та інфраструктури з метою забезпечення досягнення результатів навчання.
Інформаційне та навчально-методичне забезпечення	Офіційний сайт (https://vnu.edu.ua/uk/chairs/kafedra-menedzhmentu-ta-administruvannya) містить інформацію про освітньо-професійну програму, освітню, наукову і виховну діяльність, контакти. Створено Каталог освітніх програм та вибіркового освітніх компонентів (https://vnu.edu.ua/uk/all-educations). Матеріали навчально-методичного забезпечення освітньо-професійної програми викладені в інституційному репозитарії бібліотеки ВНУ імені Лесі Українки (https://evnuir.vnu.edu.ua/). Бібліотека ЗВО (загальний фонд – понад 838 тисяч примірників) постійно оновлює фонди за спеціальністю друкованими й електронними виданнями, надає 24/7 вільний доступ до електронних наукових баз даних Scopus / WoS та ін., електронного каталогу та навчально-методичного забезпечення в Інституційному репозитарії. Читальний зал забезпечений бездротовим доступом до мережі «Інтернет». Інформаційні сервіси є дієвими та дозволяють науково-педагогічним працівникам ВНУ імені Лесі Українки оперативно обмінюватись інформацією, підтримувати зворотний зв'язок зі здобувачами вищої освіти, випускниками, роботодавцями та представниками професійних асоціацій. У ЗВО використовується електронна форма розкладу занять, під час дії воєнного часу надається можливість викладання освітніх компонентів за допомогою платформ для дистанційного навчання MOODLE (http://194.44.187.60/moodle/), Microsoft Teams. Здобувачі вищої освіти ОПП Менеджмент користуються ліцензованим програмним забезпеченням, діє система електронного розкладу (http://94.130.69.82/cgi-bin/timetable.cgi?n=700/) та система «ПС-Журнал успішності-Web», за допомогою якої здобувачі мають можливість зареєструватися для вивчення обраних освітніх компонентів.

9 – Академічна мобільність

Національна кредитна мобільність	Кожен здобувач вищої освіти має можливість в рамках національної академічної мобільності проходити у ЗВО-партнерах (на основі двосторонніх договорів між ВНУ імені Лесі Українки та ЗВО України) окремі курси, навчатися протягом семестру з подальшим визнанням отриманих результатів та зарахуванням кредитів. Можливість навчатися за кількома освітніми програмами або у кількох ЗВО одночасно регламентується Постановою КМУ № 579 «Про затвердження Положення про порядок реалізації права на академічну мобільність» від 12 серпня 2015 р. та Положенням про порядок реалізації права на академічну мобільність учасників освітнього процесу Волинського національного університету імені Лесі Українки, протокол № 8 від 29 червня 2022 р. (http://surl.li/pjfvn).
Міжнародна кредитна мобільність	Принципи міжнародної академічної мобільності визначаються законодавством України, інших країн та міждержавними угодами. Кожен здобувач вищої освіти має можливість пройти процедуру визнання кредитів / періодів навчання. Міжнародна кредитна мобільність забезпечується двосторонніми договорами про співпрацю між ВНУ імені Лесі Українки і Вищою Школою Економіки в Стальовій Волі (договір № 38У від 23.07.2018 р.), Поморською академією в Слупську (договір від 07.06.2019 р.), Вищою школою економіки та інновацій в Любліні (договір від 10.10.2019 р.), Гуманітарно-природничим університетом ім. Яна Длugoша в Ченстохові (договір № 132У від 06.07.2021 р.), Університетом Марії Кюрі-Склодовської (умова № 206У від 18.11.2021р.), Вищою школою суспільно-господарчою в Пшеворську (договір № 50У від 18.05.2022 р.). Міжнародна кредитна мобільність відбувається у рамках програми ЄС Еразмус+ на основі двосторонніх договорів між Волинським національним університетом імені Лесі Українки та закладами вищої освіти країн-партнерів. Активно діє практика залучення іноземних НПП за програмами «Гостьовий лектор», «Гостьовий професор».
Навчання іноземних здобувачів вищої освіти	Мобільність здобувачів можлива на підставі партнерської угоди про співробітництво із зарубіжними закладами вищої освіти за умови володіння іноземними здобувачами українською мовою.

2. Перелік компонентів освітньо-професійної програми Менеджмент та їх логічна послідовність

2.1. Перелік компонентів освітньо-професійної програми Менеджмент

Код н/д (номер п/п)	Компоненти освітньо-професійної програми (освітні компоненти, курсові проекти (роботи), практики, кваліфікаційна робота)	Кількість кредитів	Форма підсумкового контролю
1	2	3	4
Обов'язкові компоненти ОП			
Цикл загальної підготовки			
ОК 1	Іноземна мова (за професійним спрямуванням) / Українська мова (за професійним спрямуванням)	12	Залік, екзамен
ОК 2	Українська мова (за професійним спрямуванням) / Іноземна мова (за професійним спрямуванням)	3	Екзамен
ОК 3	Вступ до фаху	4	Екзамен
ОК 4	Мікроекономіка	5	Екзамен
ОК 5	Фізичне виховання	2	Залік
ОК 6	Основи наукових досліджень та академічної добросесності	3	Залік
ОК 7	Групова динаміка та комунікації (тренінг)	4	Залік
ОК 8	Статистика	4	Екзамен
ОК 9	Макроекономіка	5	Екзамен
ОК 10	Україна в європейському історичному та культурному контекстах	3	Залік
ОК 11	Інформаційно-комунікаційні технології в галузі знань	4	Залік
ОК 12	Економіко-математичні методи і моделі	4	Екзамен
ОК 13	Логіка	3	Залік
ОК 14	Господарське право	3	Залік
ОК 15	Фінансово-економічний аналіз	4	Екзамен
	Всього за циклом	63	Е-9, З-9
Цикл професійної підготовки			
ОК 16	Менеджмент	6	Екзамен
ОК 17	Фінанси	5	Екзамен
ОК 18	Соціальний менеджмент	3	Залік
ОК 19	Економіка підприємства	5	Екзамен
ОК 20	Бухгалтерський облік	4	Екзамен
ОК 21	Маркетинг	5	Екзамен
ОК 22	Теорія організації і сучасні концепції менеджменту	4	Екзамен
ОК 23	Самоменеджмент	4	Екзамен
ОК 24	Менеджмент персоналу	4	Екзамен
ОК 25	Мотивація персоналу	4	Екзамен
ОК 26	Обґрунтування управлінських рішень та оцінювання ризиків	4	Екзамен
ОК 27	Менеджмент ЗЕД	4	Екзамен
ОК 28	Планування діяльності організації	4	Екзамен
ОК 29	Логістика	4	Екзамен
ОК 30	Курсова робота з функціональних областей менеджменту	2	Залік

ОК 31	Операційний менеджмент	4	Екзамен
ОК 32	Інноваційний менеджмент	4	Екзамен
ОК 33	Стратегічний аналіз та прогнозування	4	Екзамен
ОК 34	Менеджмент конкурентоспроможності	4	Залік
ОК 35	Стратегічний менеджмент	5	Екзамен
ОК 36	Проектний менеджмент	4	Екзамен
ОК 37	Адміністративний менеджмент	4	Залік
ОК 38	Навчальна практика	6	Залік
ОК 39	Навчальна практика з фаховим спрямуванням	8	Залік
ОК 40	Виробнича практика	4	Залік
ОК 41	Переддипломна практика	6	Залік
ОК 42	Кваліфікаційна робота	2	-
	Всього за циклом	117	Е-18, 3-8
Загальний обсяг обов'язкових компонентів		180 кредитів	
Цикл вибірових освітніх компонентів			
ВК 1	Вибірковий освітній компонент 1	5	Залік
ВК 2	Вибірковий освітній компонент 2	5	Залік
ВК 3	Вибірковий освітній компонент 3	5	Залік
ВК 4	Вибірковий освітній компонент 4	5	Залік
ВК 5	Вибірковий освітній компонент 5	5	Залік
ВК 6	Вибірковий освітній компонент 6	5	Залік
ВК 7	Вибірковий освітній компонент 7	5	Залік
ВК 8	Вибірковий освітній компонент 8	5	Залік
ВК 9	Вибірковий освітній компонент 9	5	Залік
ВК 10	Вибірковий освітній компонент 10	5	Залік
ВК 11	Вибірковий освітній компонент 11	5	Залік
ВК 12	Вибірковий освітній компонент 12	5	Залік
	Всього за циклом	60	Е-0, 3-12
Загальний обсяг освітньо-професійної програми		240	Е-27, 3-29

2.2. Структурно-логічна схема освітньо-професійної програми Менеджмент першого (бакалаврського) рівня вищої освіти

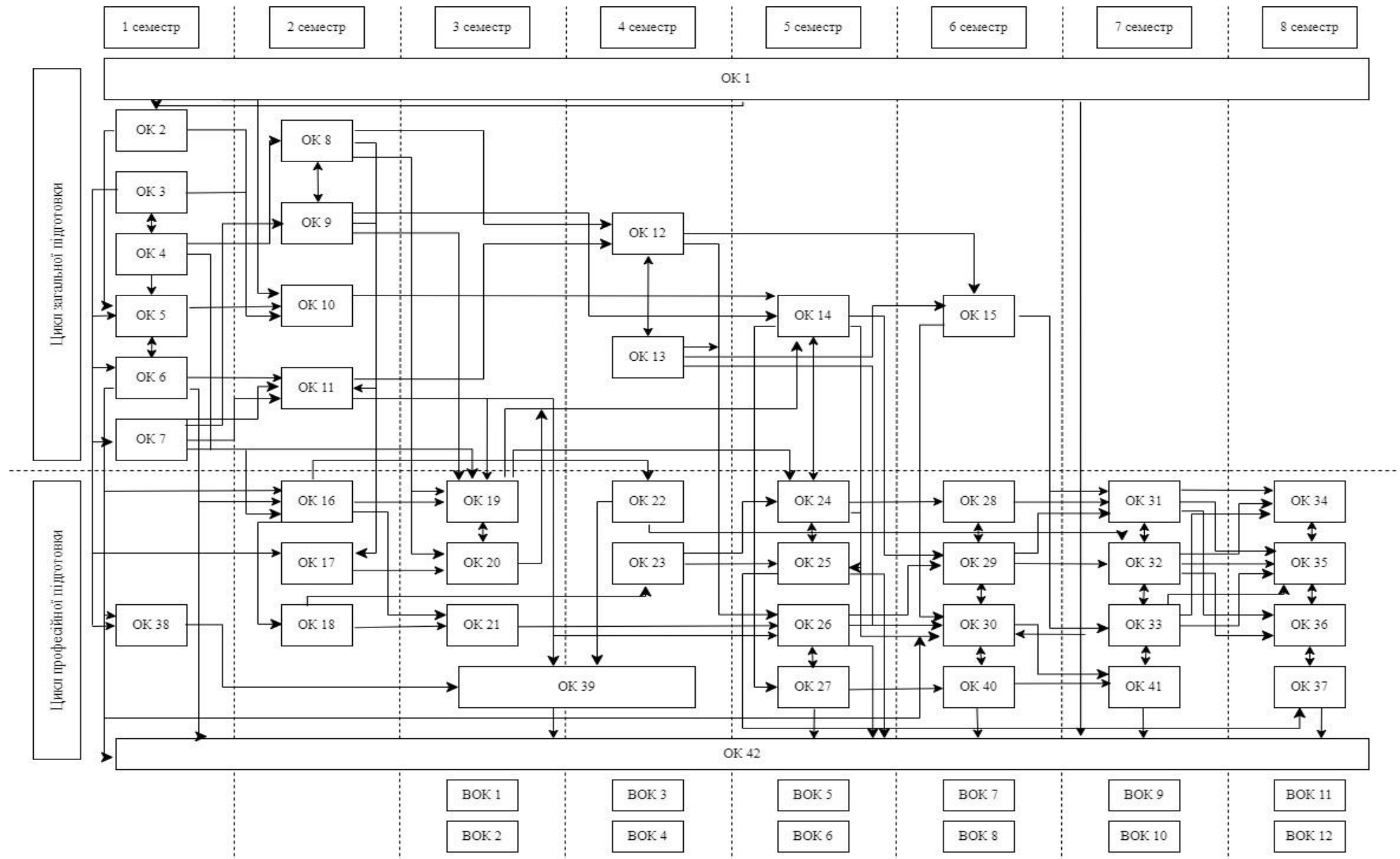

3. Форма атестації здобувачів вищої освіти

Атестація випускників освітньо-професійної програми Менеджмент галузі знань 07 Управління і адміністрування спеціальності 073 Менеджмент проводиться у формі публічного захисту кваліфікаційної роботи й завершується видачею документа встановленого зразка про присудження освітнього ступеня бакалавр із присвоєнням освітньої кваліфікації Бакалавр менеджменту.

Атестація здобувачів першого (бакалаврського) рівня вищої освіти здійснюється екзаменаційною комісією, створеною для відкритого та публічного захисту кваліфікаційної роботи.

Кваліфікаційна робота має передбачати розв'язання складного спеціалізованого завдання або практичної проблеми в сфері управління, що характеризується комплексністю і невизначеністю умов, із застосуванням теорій та методів економічної науки.

Обов'язковою умовою допуску до атестації є здача усіх заліків та екзаменів.

Електронні копії кваліфікаційних робіт розміщуються в електронному фонді кваліфікаційних робіт ВНУ імені Лесі Українки, з 2024 року – у репозитарії бібліотеки закладу вищої освіти.

Кваліфікаційні роботи в обов'язковому порядку проходять перевірку на присутність академічного плагіату та дотримання принципів академічної доброчесності, що регулюється Положенням про систему запобігання та виявлення академічного плагіату в науково-дослідній діяльності здобувачів вищої освіти і науково-педагогічних працівників ВНУ імені Лесі Українки та Кодексу академічної доброчесності Волинського національного університету імені Лесі Українки.

4. Матриця відповідності визначених Стандартом компетентностей дескрипторам НРК

Класифікація компетентностей за НРК	Знання	Уміння	Комунікація	Автономія та відповідальність
	Зн1 Концептуальні знання, набуті у процесі навчання та професійної діяльності, включаючи певні знання сучасних досягнень Зн2 Критичне осмислення основних теорій, принципів, методів і понять у навчанні та професійній діяльності	УМ1 Розв'язання складних непередбачуваних задач і проблем у спеціалізованих сферах професійної діяльності та/або навчання, що передбачає збирання та інтерпретацію інформації (даних), вибір методів та інструментальних засобів, застосування інноваційних підходів	К1 Донесення до фахівців і нефахівців інформації, ідей, проблем, рішень та власного досвіду в галузі професійної діяльності К2 Здатність ефективно формувати комунікаційну стратегію	АВ1 Управління комплексними діями або проектами, відповідальність за прийняті рішення у непередбачуваних умовах АВ2 Відповідальність за професійний розвиток окремих осіб та/або груп осіб, здатність до подальшого навчання з високим рівнем автономності
Загальні компетентності				
ЗК1			К1, К2	АВ1
ЗК2	ЗН1, ЗН2		К1	
ЗК3	ЗН1, ЗН2	УМ1		
ЗК4		УМ1		
ЗК5		УМ1		
ЗК6			К1, К2	
ЗК7			К1, К2	
ЗК8	ЗН1	УМ1	К1	АВ2
ЗК9		УМ1	К1	АВ1, АВ2
ЗК10	ЗН1, ЗН2	УМ1		
ЗК11		УМ1	К2	
ЗК12		УМ1	К2	
ЗК13			К1, К2	АВ1
ЗК14			К1, К2	АВ1
ЗК15			К1, К2	АВ1
Спеціальні компетентності				
СК1	ЗН2	УМ1		
СК2			К2	
СК3			К2	
СК4		УМ1		
СК5	ЗН2		К2	
СК6				
СК7	ЗН1	УМ1		
СК8		УМ1		
СК9				
СК10			К1	АВ1
СК11				АВ1
СК12	ЗН1			
СК13		УМ1		АВ1
СК14	ЗН1		К1	
СК15			К1	АВ2

5.2. Матриця відповідності спеціальних компетентностей освітнім компонентам освітньо-професійної програми Менеджмент першого (бакалаврського) рівня вищої освіти

	Спеціальні компетентності														
	1	2	3	4	5	6	7	8	9	10	11	12	13	14	15
OK 1						+					+			+	+
OK 2						+					+			+	+
OK 3			+	+	+						+	+			
OK 4											+				
OK 5													+		+
OK 6						+			+					+	+
OK 7			+	+	+	+		+	+		+	+	+	+	+
OK 8	+	+	+							+	+	+			
OK 9						+								+	+
OK 10						+					+			+	+
OK 11		+								+	+	+			
OK 12		+								+	+	+			
OK 13	+	+								+	+	+			
OK 14						+	+						+	+	+
OK 15	+	+	+			+	+			+	+	+		+	+
OK 16	+	+	+	+	+	+	+	+			+	+	+		+
OK 17	+	+	+			+	+			+	+	+		+	+
OK 18	+	+	+	+	+	+	+	+	+		+		+	+	+
OK 19	+	+	+	+		+	+			+	+	+		+	+
OK 20	+	+				+	+			+	+	+		+	+
OK 21		+				+	+			+	+	+		+	+
OK 22	+	+	+	+	+						+	+			
OK 23			+	+	+				+			+	+		+
OK 24	+	+	+	+	+	+	+	+	+		+		+		+
OK 25			+	+	+	+	+	+	+	+	+	+	+	+	+
OK 26	+	+				+	+			+	+	+		+	+
OK 27	+	+	+		+	+	+				+			+	+
OK 28	+	+	+	+	+	+	+	+		+	+	+		+	+
OK 29	+	+	+	+	+					+	+	+			
OK 30	+	+	+	+	+	+	+	+	+	+	+	+		+	+
OK 31	+	+	+		+	+	+				+			+	+
OK 32	+	+	+		+	+	+		+		+			+	+
OK 33	+	+				+	+			+	+	+		+	+
OK 34	+	+			+	+	+			+	+	+			
OK 35	+	+	+	+	+	+	+			+	+	+		+	+
OK 36	+	+	+	+	+	+	+	+			+		+	+	+
OK 37	+	+	+	+	+	+	+	+			+	+	+	+	+
OK 38									+						
OK 39		+	+	+	+				+	+		+			
OK 40	+	+	+			+	+		+	+	+	+		+	+
OK 41	+	+	+	+	+	+	+		+	+	+	+		+	+
OK 42	+	+	+	+	+	+	+		+	+	+	+		+	+

5.3. Матриця забезпечення програмних результатів навчання (ПРН) відповідними освітніми компонентами освітньо-професійної програми Менеджмент першого (бакалаврського) рівня вищої освіти

	Програмні результати навчання																
	ПРН 1	ПРН 2	ПРН 3	ПРН 4	ПРН 5	ПРН 6	ПРН 7	ПРН 8	ПРН 9	ПРН 10	ПРН 11	ПРН 12	ПРН 13	ПРН 14	ПРН 15	ПРН 16	ПРН 17
ОК 1		+											+		+		
ОК 2	+	+											+		+		
ОК 3		+	+								+					+	
ОК 4											+					+	
ОК 5	+	+												+			
ОК 6	+	+													+	+	+
ОК 7			+						+		+			+	+		
ОК 8					+	+					+						
ОК 9	+	+														+	
ОК 10	+	+											+		+		
ОК 11						+					+		+				
ОК 12						+					+						
ОК 13				+		+					+					+	
ОК 14	+											+			+		
ОК 15				+	+	+						+					
ОК 16			+		+		+	+	+		+						
ОК 17					+	+						+					
ОК 18	+				+			+	+	+		+		+	+		
ОК 19				+	+	+	+					+					
ОК 20				+		+					+	+					
ОК 21						+					+	+			+		
ОК 22			+		+		+										
ОК 23			+						+					+		+	
ОК 24	+				+			+	+	+							
ОК 25	+		+						+	+	+				+		
ОК 26				+		+					+	+					
ОК 27					+			+							+		
ОК 28			+		+	+						+				+	
ОК 29			+	+	+	+											
ОК 30			+	+	+	+					+	+	+		+	+	+
ОК 31					+			+				+	+				
ОК 32					+			+			+	+					+
ОК 33				+		+					+	+					
ОК 34				+		+		+			+						
ОК 35				+			+	+			+	+					
ОК 36							+		+	+	+	+					
ОК 37			+		+			+	+	+							
ОК 38	+	+														+	+
ОК 39	+	+	+			+										+	+
ОК 40				+	+	+					+	+				+	+
ОК 41			+	+	+	+					+	+				+	+
ОК 42			+	+	+	+					+	+	+		+	+	+

Гарант освітньо-професійної програми



Ірина ВОЛИНЕЦЬ