

МІНІСТЕРСТВО ОСВІТИ І НАУКИ УКРАЇНИ  
СХІДНОЄВРОПЕЙСЬКИЙ НАЦІОНАЛЬНИЙ УНІВЕРСИТЕТ  
ІМЕНІ ЛЕСІ УКРАЇНКИ

ОСВІТНЬО-ПРОФЕСІЙНА ПРОГРАМА

«Музейний менеджмент, культурний туризм»

Першого рівня вищої освіти  
за спеціальністю 027 Музеєзнавство, пам'яткознавство  
галузі знань 02 Культура і мистецтво

Кваліфікація: Менеджер з культурного туризму, музейної та екскурсійної діяльності; фахівець з музеєзнавства та охорони культурної спадщини

ЗАТВЕРДЖЕНО ВЧЕНОЮ РАДОЮ

Голова вченої ради

Кочан І. Я. /

(протокол № 3 від «03» вересня 2018 р.

Освітньо-професійна програма

вводиться в дію з 01.09.2018 р.

Ректор \_\_\_\_\_ / Кочан І. Я. /

(наказ № 84 від «03» вересня 2018 р.

Луцьк – 2018

## ПЕРЕДМОВА

Освітньо-професійна програма розроблена робочою групою кафедри документознавства і музейної справи Східноєвропейського національного університету імені Лесі Українки у складі:

1. Гаврилюк С. В. – доктор історичних наук, професор, керівник проектної групи.
2. Дмитренко А. А. – кандидат історичних наук, доцент.
3. Надольська В. В. – кандидат історичних наук, доцент.
4. Рябчикова Ф. Д. – кандидат історичних наук, доцент.
5. Чибирак С. В. – кандидат історичних наук.

Освітня програма обговорена на кафедрі документознавства і музейної справи (протокол № 9 від 28.02.2018 р.), схвалена науково-методичною комісією факультету історії, політології та національної безпеки (протокол № 8 від 28.02.2018 р.), погоджена вченою радою факультету історії, політології та національної безпеки (протокол № 8 від 13.03.2018 р.) та затверджена вченою радою Східноєвропейського національного університету імені Лесі Українки (протокол № 3 від 29.03.2018 р.).

Порядок розробки, експертизи, затвердження і внесення змін в освітню програму регулюється Порядком формування освітніх програм та навчальних планів підготовки фахівців за першим (бакалаврським) та другим (магістерським) рівнями в Східноєвропейському національному університеті імені Лесі Українки.

Ця освітня програма не може бути повністю або частково відтворена, тиражована та розповсюджена без дозволу Східноєвропейського національного університету імені Лесі Українки.

**1. Профіль освітньо-професійної програми зі спеціальності 027 «Музеєзнавство, пам'ятокознавство»**

<b>1 – Загальна інформація</b>	
<b>Повна назва вищого навчального закладу та структурного підрозділу</b>	Східноєвропейський національний університет імені Лесі Українки Факультет історії, політології та національної безпеки Кафедра документознавства і музейної справи
<b>Ступінь вищої освіти та назва кваліфікації мовою оригіналу</b>	Перший (бакалаврський) Менеджер з культурного туризму, музейної та екскурсійної діяльності; фахівець з музеєзнавства та охорони культурної спадщини
<b>Офіційна назва освітньої програми</b>	Музейний менеджмент, культурний туризм
<b>Тип диплому та обсяг освітньо-професійної програми</b>	Диплом бакалавра, одиничний, 240 кредитів ЄКТС, загальний термін навчання – 3 роки 10 місяців
<b>Наявність акредитації</b>	Первинна
<b>Цикл/рівень</b>	НРК України – 7 рівень FQ-EHEA – перший цикл EQF-LLL – 6 рівень
<b>Передумови</b>	Документ державного зразка про повну загальну середню освіту
<b>Мова викладання</b>	Українська
<b>Термін дії освітньої програми</b>	2018–2022 рр.
<b>Інтернет-адреса постійного розміщення освітньої програми</b>	<a href="https://eedu.edu.ua/uk/faculties-and-institutions/fakultet-istorii-politologii-ta-nacionalnoi-bezpeki">https://eedu.edu.ua/uk/faculties-and-institutions/fakultet-istorii-politologii-ta-nacionalnoi-bezpeki</a>
<b>2 – Мета освітньо-професійної програми</b>	
Підготувати висококваліфікованого та конкурентоспроможного на ринку праці фахівця, який володіє професійними компетенціями у галузі музейної справи і охорони та використання пам'яток. Сформувати теоретичні знання і практичні навички роботи з культурними цінностями в умовах ринкової економіки, з використання об'єктів історико-культурної спадщини в екскурсійно-туристичній діяльності та застосування інформаційно-комунікаційних технологій у професійній діяльності.	
<b>3 – Характеристика освітньо-професійної програми</b>	
<b>Предметна область (галузь знань, спеціальність, спеціалізація (за наявності))</b>	Галузь знань – 02 Культура і мистецтво Спеціальність – 027 Музеєзнавство, пам'ятокознавство
<b>Орієнтація освітньої програми</b>	Освітньо-професійна програма орієнтована на формування спеціальних компетенцій, що забезпечить можливість подальшої професійної кар'єри майбутніх фахівців. Програма базується на теоретичних та прикладних наукових результатах з урахуванням сучасного рівня розвитку музеології, пам'ятокознавства, культурного туризму.
<b>Основний фокус освітньої програми</b>	Освітньо-професійна програма сфокусована на фахову підготовку менеджерів з культурного туризму, музейної та екскурсійної

<b>та спеціалізації</b>	<p>діяльності; фахівців з музеєзнавства та охорони культурної спадщини для здійснення професійної діяльності в установах різного рівня та форм власності.</p> <p>Освітньо-професійна програма передбачає здобуття поглиблених теоретичних та практичних знань, умінь, навичок у галузі музейної, пам'яткоохоронної та екскурсійно-туристичної діяльності, опанування загальними засадами методології наукової та професійної діяльності, набуття інших компетентностей, достатніх для ефективного виконання завдань інноваційного характеру відповідного рівня професійної діяльності.</p> <p><b>Ключові слова:</b> музей, музеєзнавство, пам'яткознавство, музейний менеджмент, культурна спадщина, пам'ятка, екскурсійно-туристична діяльність, культурний туризм, культурний продукт, комунікація.</p>
<b>Особливості програми</b>	<p>Комплексна підготовка фахівців у галузі музейного менеджменту та культурного туризму. Опанування змісту програми підсилено практичною професійною підготовкою під час навчальних музейно-туристичної та екскурсійної практик та виробничих (археологічної, музейної) практик.</p>
<b>4 – Придатність випускників до працевлаштування та подальшого навчання</b>	
<b>Придатність до працевлаштування</b>	<p>Сферою працевлаштування випускників є державні органи охорони культурної спадщини, центри туристичної інформації та послуг; музейні заклади, історико-культурні, історико-архітектурні заповідники, галереї, арт-центри; туристичні та екскурсійні агентства; центри розвитку культури; профільні громадські організації; виставкові центри; засоби масової інформації.</p> <p>Фахівець може виконувати такі професійні роботи (за ДК 003:2010):</p> <ul style="list-style-type: none"> <li>3119 Стажист-дослідник</li> <li>3414. Екскурсивод</li> <li>3414. Консультант з подорожей</li> <li>3414 Організатор подорожей (екскурсій)</li> <li>3414 Фахівець з організації дозвілля</li> <li>3414 Фахівець з туристичного обслуговування</li> <li>3414 Фахівець з туристичної безпеки</li> <li>3414 Фахівець з розвитку сільського туризму</li> <li>3491 Лаборант наукового підрозділу (інші сфери (галузі) наукових досліджень)</li> <li>3474 Організатор культурно-дозвілдової діяльності</li> <li>3476 Організатор у сфері культури та мистецтва</li> <li>3479 Інші фахівці у сфері культури і мистецтва</li> </ul>
<b>Подальше навчання</b>	<p>Можливість навчатися за програмою другого (магістерського) рівня.</p>
<b>5 – Викладання та оцінювання</b>	
<b>Викладання та навчання</b>	<p>Освітньо-професійною програмою передбачено використання інноваційних підходів, технологій та методів навчання. Викладання ґрунтується на принципах студентоцентризму та особистісного підходу. Програма реалізується через навчання у формі лекцій, практичних занять, лабораторних робіт, самостійної навчальної та дослідницької роботи; виконання завдань навчальних і виробничих практик; підготовку до складання комплексного державного екзамену з фахових</p>

	дисциплін.
<b>Оцінювання</b>	Рейтингова система оцінювання студентів враховує усі види освітньої діяльності та передбачає поточний та підсумковий контроль у формі модульних контрольних робіт, індивідуальних науково-дослідних завдань, тестування, захистів звітів про практику та курсових робіт, заліків, екзаменів, підсумкової атестації (комплексний державний екзамен з фахових дисциплін).
<b>6 – Програмні компетентності</b>	
<b>Інтегральна компетентність</b>	Здатність розв'язувати складні спеціалізовані задачі та практичні проблеми у професійній діяльності та у процесі навчання, що передбачає застосування набутих знань, упровадження інновацій і характеризується комплексністю та/або невизначеністю умов.
<b>Загальні компетентності</b>	
<b>1</b>	Здатність аналізувати явище, ситуацію, проблему для вирішення професійних завдань.
<b>2</b>	Здатність до комунікації українською мовою як усно, так і письмово.
<b>3</b>	Здатність до комунікації іноземною мовою.
<b>4</b>	Навички використання інформаційних та комунікаційних технологій.
<b>5</b>	Здатність до пошуку, оброблення та аналізу інформації з різних джерел.
<b>6</b>	Здатність використовувати основи економічних знань у професійній діяльності.
<b>7</b>	Здатність працювати в команді на засадах сприятливого соціально-психологічного клімату.
<b>8</b>	Здатність вести дискусію, аргументовано відстоювати власну точку зору, чітко формулювати думку.
<b>9</b>	Здатність зберігати та примножувати моральні, історико-культурні цінності і досягнення суспільства на основі розуміння суспільних процесів та закономірностей розвитку предметної області.
<b>10</b>	Здатність реалізувати свої конституційні права та свободи як людини і громадянина; толерантно сприймати соціальні, етнічні, конфесійні та культурні відмінності; використовувати методи і засоби фізичної культури для забезпечення повноцінної соціальної та професійної адаптації та ведення здорового способу життя.
<b>11</b>	Здатність здобувати нові знання та інтегрувати їх з уже наявними для підвищення фахового рівня.
<b>12</b>	Здатність до використання документно-інформаційних масивів, баз даних у професійній діяльності.
<b>Фахові компетентності</b>	
<b>1</b>	Здатність оперувати науковим інструментарієм з метою дослідження історико-культурної спадщини, музейної справи і пам'яткоохоронної діяльності, суспільних та культурних явищ і процесів.
<b>2</b>	Здатність аналізувати й узагальнювати історичні процеси та явища, виявляти тенденції і закономірності суспільного розвитку.
<b>3</b>	Здатність до розуміння структури, принципів та напрямів діяльності музеїв, заповідників, пам'яткоохоронних, екскурсійно-туристичних установ.
<b>4</b>	Здатність використовувати у професійній діяльності основи права, нормативно-правову базу музейної та пам'яткоохоронної галузей, а також суміжних з ними сфер.
<b>5</b>	Здатність застосовувати набуті фахові знання в експозиційній, науково-фондовій, культурно-просвітницькій діяльності.
<b>6</b>	Здатність до здійснення первинної атрибуції музейних предметів.

7	Здатність розробляти і реалізувати програми щодо виявлення, вивчення, збереження і популяризації об'єктів історико-культурної спадщини.
8	Здатність використовувати комунікативні технології для організації ефективного спілкування на професійному, науковому та соціальному рівнях на засадах толерантності, співробітництва та професійної етики.
9	Здатність використовувати інформаційні технології, програмне забезпечення при вирішенні професійних завдань.
10	Здатність здійснювати дослідження попиту і пропозиції на ринку культурного туризму та формувати конкурентоздатний культурний продукт.
11	Здатність аналізувати і співставляти тенденції розвитку культурного туризму у країнах світу і в Україні.
12	Здатність використовувати сучасний інструментарій менеджменту і маркетингу, провідні концепції лідерства у професійній галузі.
<b>7 – Програмні результати навчання</b>	
1	Аналізувати й узагальнювати історичний матеріал, оцінювати найважливіші події і явища української та всесвітньої історії.
2	Застосовувати знання української мови/однієї з європейських мов для вирішення професійних завдань, міжособистісної та міжкультурної взаємодії.
3	Використовувати комп'ютерну й офісну техніку, мультимедійне обладнання, інформаційні системи та технології, бази і банки даних для вирішення професійних завдань; дотримуватися правил і норм охорони праці.
4	Визначати цілі, основні завдання, напрями розвитку музеїв, заповідників, екскурсійно-туристичних установ.
5	Проводити роботу з виявлення і дослідження об'єктів культурної спадщини; визначати стан збереженості музейних предметів.
6	Знати й використовувати вітчизняну нормативно-правову базу у галузі музейної і пам'яткоохоронної справи, в екскурсійно-туристичній діяльності.
7	Знати і розуміти наукові засади організації експозиційної, науково-фондової, культурно-освітньої діяльності; застосовувати різноманітні форми і методи проведення названих напрямів роботи.
8	Забезпечувати підготовку й проведення культурно-освітніх заходів, готувати і презентувати музейні та культурно-туристичні продукти.
9	Використовувати інструментарій музейного менеджменту і маркетингу.
10	Розробляти екскурсійно-туристичну програму та маршрут; професійно організувати та проводити екскурсію.
11	Ефективно працювати в команді.
12	Застосовувати знання, необхідні для формування професійної комунікації; екологічної, фізичної, етичної, правової, інформаційної, економічної культури та культури мислення.
13	Виявляти лідерські здібності, оцінювати результати діяльності, приймати та відстоювати прийняті рішення при виконанні професійних завдань.
14	Генерувати ідеї та формувати судження, необхідні для вирішення завдань професійного спрямування, подальшого навчання для здобуття нових фахових знань.
15	Використовувати в екскурсійно-туристичній діяльності знання про об'єкти української і світової культурної спадщини.
16	Аналізувати практики та досвід діяльності вітчизняних та зарубіжних музеїв.
17	Укладати службову документацію та наукові тексти, готувати інформаційні

	матеріали для ЗМІ.
<b>18</b>	Розробляти заходи, спрямовані на розвиток культурного туризму та актуалізацію історико-культурної спадщини у регіоні.
<b>19</b>	Визначати туристичний потенціал пам'яток історії та культури.
<b>20</b>	Ідентифікувати запити та інтереси різних цільових груп відвідувачів.
<b>8 – Ресурсне забезпечення реалізації програми</b>	
<b>Кадрове забезпечення</b>	Науково-педагогічні працівники, які залучені до підготовки бакалаврів за спеціальністю 027 «Музеєзнавство, пам'яткознавство», мають науковий ступінь та вчене звання за відповідною або спорідненою спеціальністю, систематично здійснюють наукову і навчально-методичну діяльність, регулярно проходять стажування (підвищують кваліфікацію), у тому числі й за кордоном; їх базова освіта відповідає профілю дисциплін, які вони викладають.
<b>Матеріально-технічне забезпечення</b>	Лекційні, аудиторні приміщення, комп'ютерні лабораторії, спеціалізовані кабінети, обладнані відповідно до вимог навчального процесу, бібліотека, музеї СНУ імені Лесі Українки.
<b>Інформаційне та навчально-методичне забезпечення</b>	Навчально-методичні комплекси навчальних дисциплін, програми практик, підручники, навчальні посібники, методичні рекомендації, довідкова література, фахові видання (друковані та електронні), бібліотечні електронні ресурси, електронні наукові видання, бази тестових завдань у системі тестування Open Test 2.
<b>9 – Академічна мобільність</b>	
<b>Національна кредитна мобільність</b>	Відповідно до угод СНУ імені Лесі Українки
<b>Міжнародна кредитна мобільність</b>	У межах Програми Європейського Союзу ЕРАЗМУС+ на основі двосторонніх договорів між СНУ імені Лесі Українки та навчальними закладами країн-партнерів здійснюється співпраця з обміну професорсько-викладацьким складом та студентами за напрямом КА1: Академічна мобільність.
<b>Навчання іноземних здобувачів вищої освіти</b>	Відповідно до нормативно-правових документів.

## 2. Перелік компонент освітньо-професійної програми та їх логічна послідовність

### 2.1. Перелік компонент

Код н/д	Компоненти освітньої програми (навчальні дисципліни, курсові проекти (роботи), практики, кваліфікаційна робота)	Кількість кредитів	Форма підсумкового контролю
<b>Обов'язкові компоненти освітньої програми</b>			
<b>1. Цикл загальної підготовки</b>			
<b>Нормативні навчальні дисципліни</b>			
ОК 1.	Українська мова (за професійним спрямуванням)	4	екзамен
ОК 2.	Іноземна мова (за професійним спрямуванням)	10	залік/екзамен
ОК 3.	Філософія	4	екзамен
ОК 4.	Інформаційні технології в галузі знань	3	екзамен
ОК 5.	Фізичне виховання	6	залік
ОК 6.	Творчий феномен Лесі Українки	2	залік
ОК 7.	Системи пошуку та обробки інформації	4	залік
ОК 8.	Основи наукових досліджень	4	залік
ОК 9.	Інтернет-технології та ресурси	5	екзамен
ОК 10.	Документаційне забезпечення управління	5	залік/екзамен
ОК 11.	Бази і банки даних	4	екзамен
ОК 12.	Етика ділового спілкування	6	екзамен
ОК 13.	Культурний туризм	5	екзамен
ОК 14.	Менеджмент	4	екзамен
ОК 15.	Методи і прийоми журналістської творчості	4	залік
ОК 16.	Музейні центри України	8	залік
ОК 17.	Основи проектно-грантової роботи	5	залік
<b>Разом</b>		<b>83</b>	
<b>2. Цикл професійної підготовки</b>			
<b>Нормативні навчальні дисципліни</b>			
ОК 18.	Вступ до спеціальності	4	залік
ОК 19.	Історія музейної справи	7	екзамен
ОК 20.	Археологія	4	екзамен
ОК 21.	Історія України	12	залік/екзамен
ОК 22.	Всесвітня історія	9	залік/екзамен
ОК 23.	Музеєзнавство	6	залік
ОК 24.	Спеціальні історичні дисципліни	4	залік
ОК 25.	Історія культури	7	залік/екзамен
ОК 26.	Пам'яткознавство	4	екзамен
ОК 27.	Музейні центри світу	4	залік
ОК 28.	Історія і практика екскурсійної діяльності	7	екзамен
ОК 29.	Культурний туризм в сучасній Україні	5	екзамен
ОК 30.	Музейний менеджмент та маркетинг	5	залік
ОК 31.	Курсова робота з музеєзнавства	2	залік
ОК 32.	Курсова робота з музейних центрів світу	2	залік
ОК 33.	Курсова робота з культурного туризму	2	залік
ОК 34.	Археологічна практика (з виїздом)	3	залік
ОК 35.	Музейно-туристична практика	3	залік



Код н/д	Компоненти освітньої програми (навчальні дисципліни, курсові проекти (роботи), практики, кваліфікаційна робота)	Кількість кредитів	Форма підсумкового контролю
<b>Обов'язкові компоненти освітньої програми</b>			
ОК 36.	Екскурсійна практика	3	залік
ОК 37.	Музейна (виробнича) практика	4	залік
ОК 38.	Комплексний державний екзамен з фахових дисциплін		Державна атестація
<b>Разом</b>		<b>97</b>	
<b>Загальний обсяг обов'язкових компонент</b>		<b>180</b>	
<b>Вибіркові компоненти освітньої програми</b>			
<b>Вибіркові навчальні дисципліни</b>			
ВК 1-1.	Політологія	4	залік
ВК 1-2.	Соціологія		
ВК 1-3.	Релігієзнавство		
ВК 2-1.	Основи права	4	залік
ВК 2-2.	Теорія та історія політичної науки		
ВК 2-3.	Основи економічної теорії		
ВК 3-1.	Логіка	4	залік
ВК 3-2.	Політичні інститути і процеси		
ВК 3-3.	Культурологія		
ВК 4-1.	Об'єкти культурної спадщини в туристичній індустрії Європи	5	залік
ВК 4-2.	Об'єкти культурної спадщини в туристичній індустрії України		
ВК 5-1.	Зелений туризм	5	залік
ВК 5-2.	Етнотуризм		
ВК 6-1.	Музейна педагогіка	5	залік
ВК 6-2.	Музейна комунікація		
ВК 7-1.	Польська мова	12	залік/екзамен
ВК 7-2.	Англійська мова		
ВК 7-3.	Німецька мова		
<b>Блок 1. Управління музеями та туристична індустрія</b>			
ВБ 1.1.	Фондова та науково-дослідна робота музеїв	5	залік
ВБ 1.2.	Експозиційна та культурно-освітня робота музеїв	4	залік
ВБ 1.3.	Туристичні ресурси	4	залік
ВБ 1.4.	Проектування екскурсійних маршрутів	4	залік
ВБ 1.5.	Розробка туристичних і музейних програм	4	залік
<b>Блок 2. Музеї та туристичні маршрути Волині</b>			
ВБ 2.1.	Історичне краєзнавство	5	залік
ВБ 2.2.	Історія Волині	4	залік
ВБ 2.3.	Пам'яткознавство Волині	4	залік
ВБ 2.4.	Історія музейної справи на Волині	4	залік
ВБ 2.5.	Екскурсійні ресурси Волині	4	залік
<b>Загальний обсяг вибіркового компонент</b>		<b>60</b>	
<b>ЗАГАЛЬНИЙ ОБСЯГ ОСВІТНЬОЇ ПРОГРАМИ</b>		<b>240</b>	

## 2.2. Структурно-логічна схема освітньо-професійної програми

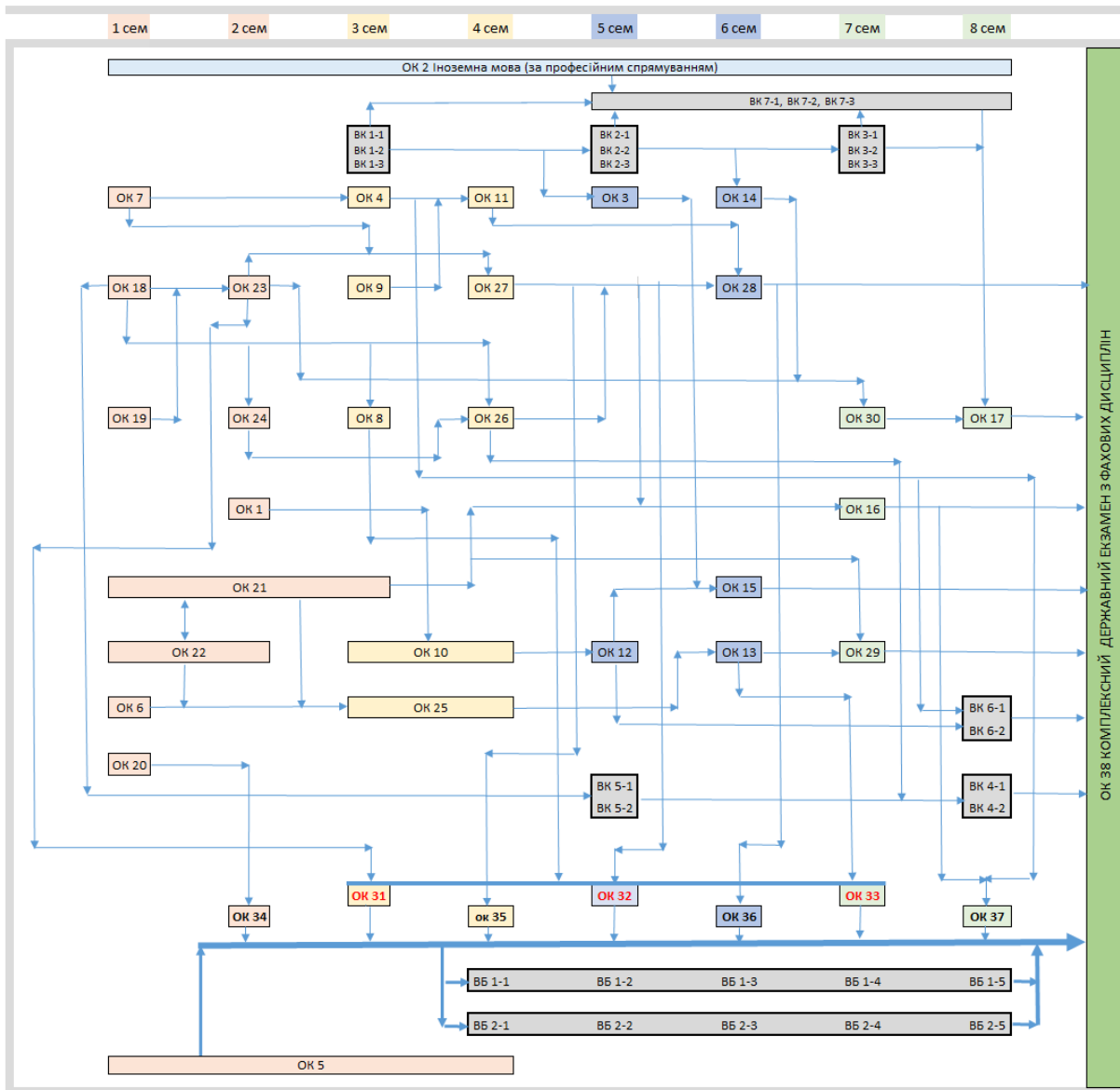

### **3. Форма атестації здобувачів вищої освіти**

Атестація випускників освітньої програми спеціальності 027 – «Музеєзнавство, пам'яткознавство» проводиться у формі складання комплексного державного екзамену з фахових дисциплін та завершується видачею документа встановленого зразка про присудження йому ступеня бакалавра із присвоєнням кваліфікації: Менеджер з культурного туризму, музейної та екскурсійної діяльності; фахівець з музеєзнавства та охорони культурної спадщини.

Атестація здійснюється відкрито і публічно.

#### 4. Матриця відповідності програмних компетентностей компонентам освітньо-професійної програми

	Загальні компетентності												Фахові компетентності											
	1	2	3	4	5	6	7	8	9	10	11	12	1	2	3	4	5	6	7	8	9	10	11	12
OK 1		█		█																				
OK 2			█	█																				
OK 3	█				█			█																
OK 4				█	█						█										█			
OK 5										█														
OK 6		█		█						█										█				
OK 7				█	█						█													
OK 8	█				█			█			█		█											
OK 9				█	█						█										█			
OK 10		█									█													
OK 11				█	█						█										█			
OK 12		█		█			█	█												█				
OK 13	█							█						█	█	█						█	█	
OK 14						█	█	█															█	
OK 15	█			█																	█			
OK 16	█				█								█		█									
OK 17	█						█	█																
OK 18	█				█			█			█		█		█	█								
OK 19	█												█	█										
OK 20	█				█										█									
OK 21	█				█										█									
OK 22	█														█									
OK 23	█				█									█		█	█	█						
OK 24	█				█										█									
OK 25	█				█					█														
OK 26	█				█										█	█	█				█			
OK 27	█				█									█		█					█			
OK 28	█													█	█					█	█			
OK 29	█								█					█		█	█					█	█	
OK 30							█	█														█	█	
OK 31	█				█						█			█		█	█							
OK 32	█				█						█			█						█				
OK 33	█													█		█						█	█	
OK 34	█				█			█		█				█		█								
OK 35	█				█			█			█			█		█								
OK 36		█			█			█			█									█	█		█	
OK 37	█							█			█				█	█	█	█	█					
OK 38	█	█			█			█			█				█	█	█	█			█		█	
BK 1-1.	█								█	█														
BK 1-2.									█	█														
BK 1-3.									█	█														
BK 2-1.									█	█						█								
BK 2-2.									█	█														
BK 2-3.						█																		
BK 3-1.	█				█																			

	Загальні компетентності												Фахові компетентності											
	1	2	3	4	5	6	7	8	9	10	11	12	1	2	3	4	5	6	7	8	9	10	11	12
БК 3-2.									█	█														
БК 3-3.									█	█														
БК 4-1.				█							█			█				█					█	
БК 4-2.				█							█			█				█					█	
БК 5-1.	█								█					█			█					█		█
БК 5-2.	█								█					█			█					█	█	
БК 6-1.				█													█			█				
БК 6-2.		█		█													█			█				
БК 7-1.			█																					
БК 7-2.			█																					
БК 7-3.			█																					
ВБ 1.1.					█												█	█	█					
ВБ 1.2.	█				█												█		█					
ВБ 1.3.	█				█				█		█		█						█				█	
ВБ 1.4.	█				█									█					█					
ВБ 1.5.	█				█									█					█					
ВБ 2.1.	█				█									█					█					
ВБ 2.2.	█				█									█					█					
ВБ 2.3.	█				█									█	█	█			█					
ВБ 2.4.	█				█									█	█				█					
ВБ 2.5.	█				█						█		█	█					█					

### 5. Матриця забезпечення програмних результатів навчання відповідним компонентам освітньо-професійної програми

	Програмні результати навчання																			
	1	2	3	4	5	6	7	8	9	10	11	12	13	14	15	16	17	18	19	20
OK 1		█																		
OK 2		█																		
OK 3												█								
OK 4			█																	
OK 5												█								
OK 6												█								
OK 7			█																	
OK 8												█						█		
OK 9			█									█								
OK 10																		█		
OK 11			█									█								
OK 12		█										█								
OK 13						█												█	█	█
OK 14											█		█							
OK 15												█								
OK 16				█											█					
OK 17											█			█		█				
OK 18						█						█								
OK 19	█						█													
OK 20	█																			
OK 21	█																			
OK 22	█																			
OK 23						█	█	█						█		█				█
OK 24	█																			
OK 25	█																			
OK 26						█									█					
OK 27																█				
OK 28	█					█		█		█		█			█					█
OK 29															█			█	█	
OK 30				█					█				█			█				
OK 31				█		█	█									█				
OK 32				█												█				
OK 33																█			█	
OK 34	█					█								█						
OK 35						█						█		█						
OK 36						█		█		█				█						
OK 37						█	█	█						█						
OK 38	█			█		█	█		█			█	█			█			█	█
BK 1-1.												█		█						
BK 1-2.												█								█
BK 1-3.												█								
BK 2-1.						█						█								
BK 2-2.												█								
BK 2-3.												█								
BK 3-1.												█								
BK 3-2.												█								
BK 3-3.												█								
BK 4-1.												█			█					
BK 4-2.															█					
BK 5-1.															█			█		
BK 5-2.															█			█		
BK 6-1.							█					█				█				█
BK 6-2.												█								█
BK 7-1.		█																		

	Програмні результати навчання																			
	1	2	3	4	5	6	7	8	9	10	11	12	13	14	15	16	17	18	19	20
ВК 7-2.		■																		
ВК 7-3.		■																		
ВБ 1.1.					■		■													
ВБ 1.2.							■	■								■				■
ВБ 1.3.															■				■	
ВБ 1.4.								■		■										
ВБ 1.5.								■		■										
ВБ 2.1.	■																			
ВБ 2.2.	■																			
ВБ 2.3.															■					
ВБ 2.4.	■																			
ВБ 2.5.															■			■	■	

Керівник групи забезпечення



Гаврилюк С. В.